

CATALOGO GENERALE 02

CAT ALOGUE

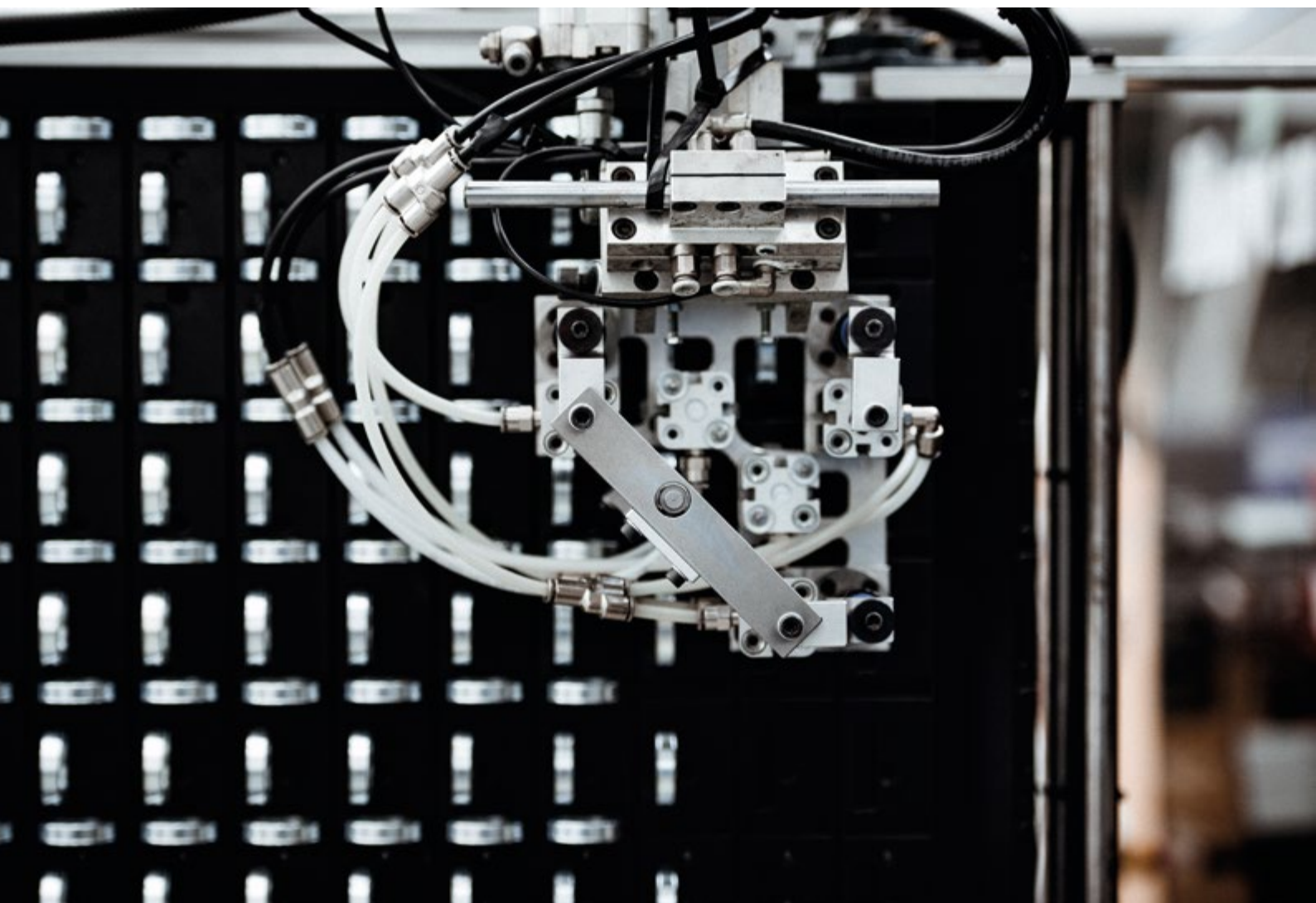

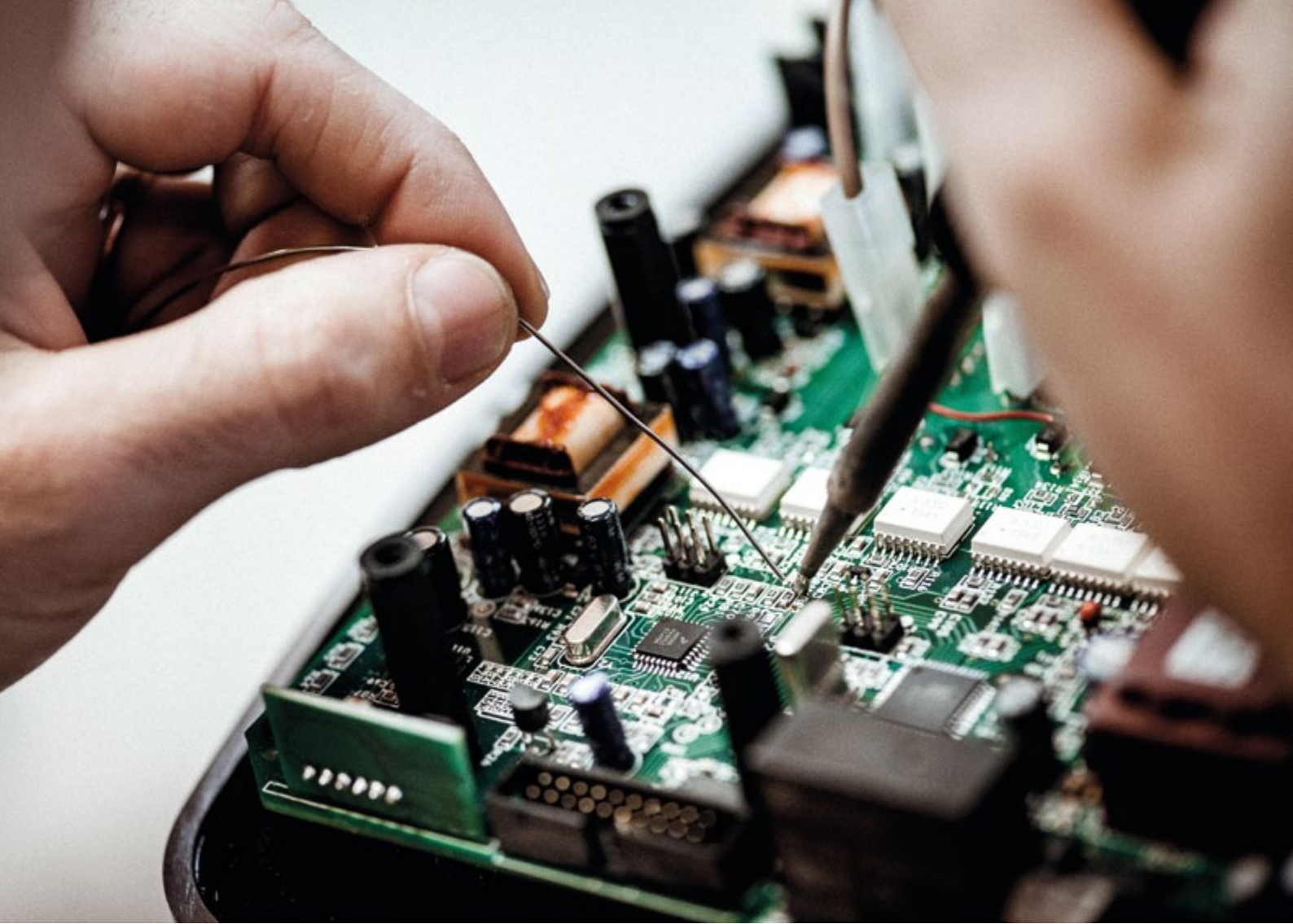

• P E
O P L
E • •

Italtecnica è il marchio di riferimento nel settore termoidraulico grazie all'esperienza di oltre 40 anni nello sviluppo di sistemi di controllo per elettropompe ad uso domestico, agricolo e dell'industria leggera. Il brand Italtecnica è riconosciuto in tutto il mondo come sinonimo di qualità e di garanzia. A renderlo unico sono le persone che operano quotidianamente nell'azienda.

Entusiasmo, partecipazione e dinamismo sono i valori che le donne e gli uomini Italtecnica infondono ogni giorno nei prodotti e nelle scelte aziendali.

La persona è il cardine attorno cui ruota tutta la filosofia: crescita del personale, attenzione per il cliente, assistenza per gli installatori e rispetto per l'utilizzatore finale.

Italtecnica sets the standard in the plumbing and heating sector thanks to more than 40 years of experience in developing electric pump control systems for domestic, agricultural and light industry use.

The Italtecnica brand is recognized throughout the world as both a synonym and guarantee of high quality. It is special thanks to the people who work every day in the company.

Enthusiasm, teamwork and dynamism are the values of men and women who work in Italtecnica: they are put every day in the products and in the company decisions.

The corporate philosophy places the focus on people: the growth of personnel, customer service, installation assistance and respect for the final user.

D Y N
A M I
S M •

La qualità Italtecnica è garantita dagli scrupolosi controlli in ogni fase della produzione ed è sostenuta da un servizio di assistenza tecnica che guida i clienti, dalla scelta del prodotto idoneo per ogni applicazione, fino all'installazione e alla messa a punto in campo.

La progettazione è curata internamente partendo dallo sviluppo del prodotto, passando per l'industrializzazione fino alla gestione dei cicli produttivi e di controllo.

La nostra produzione è basata sull'automazione ed è fortemente indipendente poiché siamo internamente dotati di reparti di stampaggio, tornitura, costruzione attrezzature, manutenzione di stampi, macchine automatiche, un ampio magazzino ed un sistema informatizzato di gestione delle lavorazioni.

The quality is guaranteed by the strict controls done during each production phase and it is supported by the customer technical care service which helps the customer from the more suitable product selection to its installation and adjusting on the field.

The product concept and design are done in-house; starting from the product's development, going ahead with the industrial realization and ending with the managing of the production and control cycles.

Italtecnica has in-house division for moulding, lathe turning, mould construction and maintenance, automatic machinery, a large warehouse and digitalized production management. All of that makes our production strongly computerized and independent.

W O R
L D W
I D E

Il marchio Italtecnica è presente nei cinque continenti ed è riconosciuto come sinonimo di affidabilità. Tecnologia e innovazione diventano i cardini del nostro operare e in questi investiamo costantemente sapendo di differenziarci dal mercato parallelo dei prodotti contraffatti.

The Italtecnica brand is present in the five continents and is synonymous with reliability. Technology and innovation are the cornerstones of our work. We continually invest in these areas, realizing that it is the right way to distinguish us from the parallel market of counterfeit products.

PRO DUCTS

I costanti investimenti nel campo della Ricerca & Sviluppo assicurano prodotti sempre innovativi e in continua evoluzione. Italtecnica è punto di riferimento tecnologico per il settore e oltre a rispondere alle esigenze dei clienti, è in grado di orientarne le scelte mettendo a disposizione le proprie conoscenze tecniche. Il nostro lavoro di ricerca e sviluppo inizia da indagini di mercato che ci tengono al passo con le necessità dei consumatori e dal confronto diretto con i nostri clienti per comprendere le loro esigenze e condividerne le esperienze.

Our continuing investments in the field of Research & Development ensure that our products are always innovative and constantly evolving. Italtecnica is a technological point of reference in its market sector. Besides fulfilling customers' needs, the company is able to guide customers to the right choice by putting its technical know-how at their disposal. Our research and development work starts from market researches which allow us to keep ourselves up-to-date with consumers needs, and from direct dialogue with our customers, understanding their demands and sharing their experiences.

Materiali

Risparmio energetico non significa solo minore consumo elettrico, ma anche una scelta mirata all'uso di materiali facilmente riciclabili, con basso impatto ambientale e sicuri per l'utente finale.

Materials

Energy saving goes beyond consuming less energy, it involves using easily recyclable materials that have a low environmental impact and are safe for the final user.

Design

Compatti e moderni, i nostri prodotti sono facilmente installabili anche in spazi ristretti.

Design

Our compact, modern products can easily be installed, even in small spaces.

Sicurezza

Riscaldamento, condizioni di guasto, isolamento elettrico, resistenza meccanica, sono solo alcuni degli aspetti valutati per la conformità agli Standard Europei.

Safety

Temperature rise, failure conditions, electric insulation and mechanical strength are just a few of the aspects evaluated for conformity with European Standards.

Assistenza

Un servizio di assistenza veloce, competente e vicino all'utilizzatore, è il punto di partenza per lo sviluppo di prodotti rispondenti alle richieste del mercato.

Customer assistance

Providing rapid, competent assistance close to the user is the starting point for developing products that meet the needs of the market.

Elettronica

Usiamo solo componenti elettronici provenienti da aziende leader del settore. Lo sviluppo interno dell'hardware e del software ci permettono una conoscenza minuziosa del prodotto.

Electronics

We use electronic components exclusively supplied by leading companies in the sector. Since we develop hardware and software in-house, we have an in-depth understanding of our products.

Tutti i nostri prodotti sono conformi alla Direttiva RoHS.



All products are compliant to RoHS regulation.





pressurizzazione
pressurization systems



industriale
industrial



irrigazione
irrigation



aria compressa
compressed air



riscaldamento
heating

• U S
E S •

INVERTER / VARIABLE SPEED DRIVERS



PRESSOFLUSSOSTATI / PRESSURE AND FLOW CONTROLLERS



PRESSOSTATI / PRESSURE SWITCHES



INVERTER / VARIABLE SPEED DRIVERS

- 10 **NETTUNO** inverter per controllo di elettropompe
inverter for electric pumps control
- 12 **SIRIO
SIRIO ENTRY
SIRIO ENTRY XP** inverter per controllo di elettropompe
inverter for electric pumps control

PRESSOFUSSOSTATI / PRESSURE AND FLOW CONTROLLERS

- 16 **BRIO2000
BRIO2000-M
FLUOMAC** dispositivi elettronici di controllo per elettropompe
electronic devices for electric pumps control
- 18 **BRIO TANK** dispositivo elettronico per controllo di elettropompe
electronic device control for electric pumps
- 20 **BRIO TOP** dispositivo elettronico digitale per elettropompe
electronic digital device for electric pumps
- 22 **SPY 2000** flussostato elettronico
electronic flow switch
- 24 **SPIN** flussostato elettronico
electronic flow switch

PRESSOSTATI / PRESSURE SWITCHES

pressostati per autoclave
pressure switches for water pumps

pressostati per riscaldamento
pressure switches for heating system

interruttori per applicazioni speciali
special purpose switches

pressostati per aria compressa
pressure switches for air compressors

- 28 **PM
PT** pressostati per installazioni idriche
pressure switches for water system applications
- 30 **PM5/3W** pressostati per autoclave con manometro
e raccordo integrati
*pressure switches for water pumps with
integrated pressure gauge and 3 way fitting*
- 32 **LP/3** pressostato inverso
low pressure switch
- 34 **ATTACCHI
CONNECTIONS** attacchi disponibili
available connections
- 36 **PMR5
LPR5** pressostati di massima e minima pressione
a riarmo manuale per impianti di riscaldamento
*minimum and maximum pressure switches
with manual reset for heating systems*
- 38 **PS** pressostato con contatto SPDT
pressure switch with spdt contact
- 40 **PMA/12
PTA/12** pressostati per compressori d'aria
pressure switches for air compressors

APPENDICE / APPENDIX

- 44 **GRAFICI / DIAGRAMS**
- 48 **ACCESSORI / ACCESSORIES**

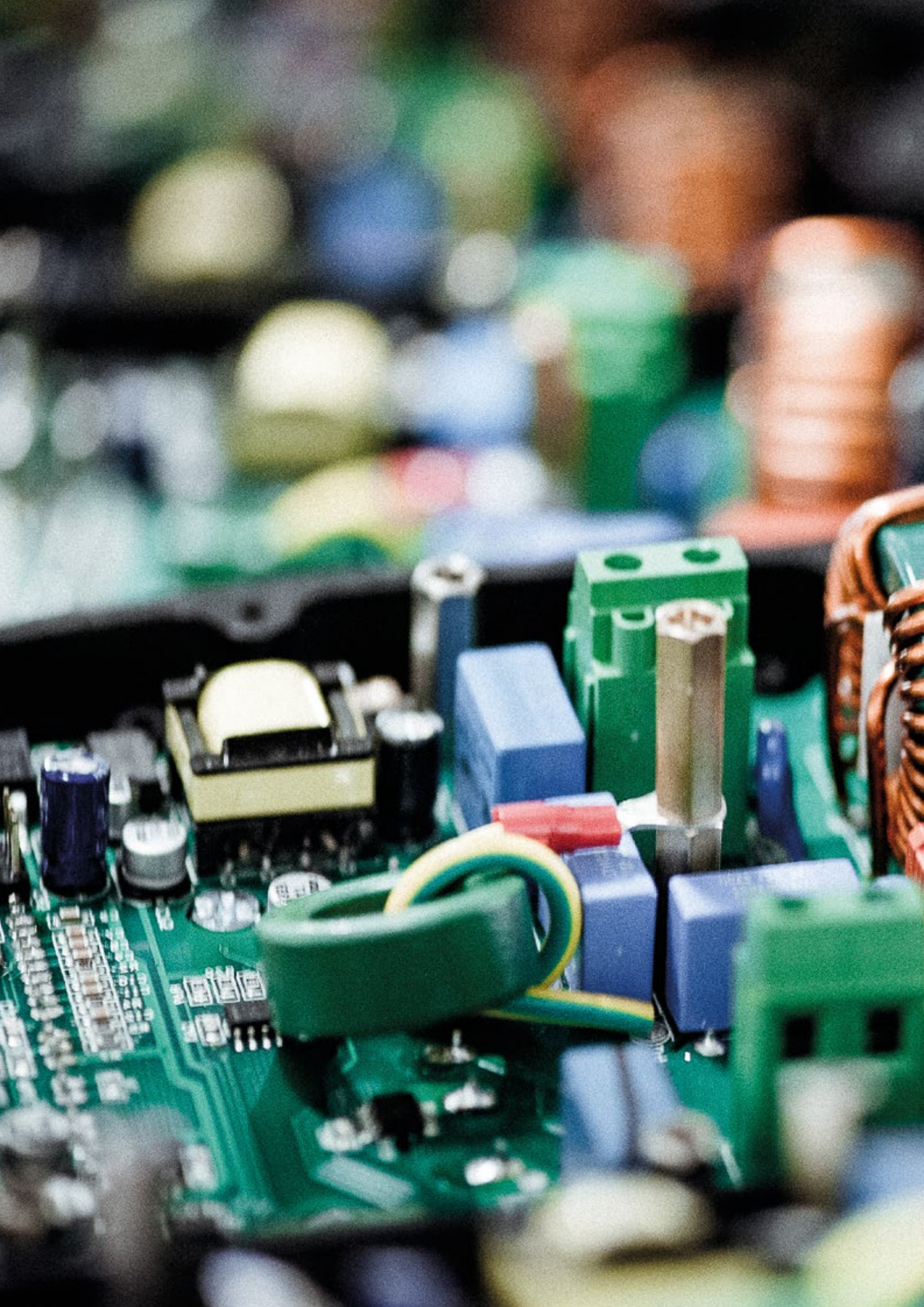



**I N V
E R T
E R •**

**VARIABLE
SPEED DRIVERS**

NETTUNO

INVERTER PER
ELETTROPOMPE

INVERTER FOR
ELECTRIC PUMPS



Nettuno Trifase



Nettuno Universal

Caratteristiche

- Nettuno è un dispositivo elettronico che controlla l'avvio e l'arresto di una elettropompa tradizionale (superficie, verticale e sommersa), basato su **tecnologia ad inverter**. Grazie a questa tecnologia esso è in grado di modulare la frequenza (Hz) della corrente che arriva al motore in modo da farne variare il regime di rotazione giri/minuto a seconda della richiesta di acqua dall'impianto.
- **Controllo amperometrico** uscita motore.
- **Pressione costante** grazie alla regolazione della velocità del motore.
- **Risparmio energetico** grazie ad un minor assorbimento della pompa.
- Partenza e spegnimento graduali della pompa riducono i colpi d'ariete (SOFT-START).
- Protezione **contro la marcia a secco**.
- Reset automatico in caso di marcia a secco.
- Controllo perdite.
- Funzione anti-blocco.
- Possibilità di connettere più dispositivi al gruppo di pressurizzazione fino a 8 pompe.
- Menu esteso per configurazione avanzata.
- Installazione obbligatoria di un vaso di espansione.

Optionals – esecuzioni speciali

- Kit di collari di fissaggio per tubazione orizzontale. Misure disponibili 1"1/4 - 1"1/2 - 2" - 2"1/2.
- Trasduttore di pressione 4÷20mA da collegare alla mandata dell'impianto.
In un gruppo di pressurizzazione composto da più pompe è sufficiente installare un solo trasduttore collegato ad uno qualsiasi degli inverter.



Trasduttore di pressione 4÷20mA 0-16 bar con 2mt di cavo.
Pressure transducer 4÷20mA 0-16 bar with cable length 2mt.

Features

- *Nettuno is an electronic device employing **inverterbase technology** which controls traditional electric pump (surface, vertical and submersible), start and stop functions. Thanks to this technology, it can modulate the frequency (Hz) of the motor's input current to adjust the speed (rpm) according to the water demand by the system.*
- **Motor output current control.**
- **Constant pressure** due to motor pump speed regulation.
- **Energy saving** due to less pump absorption.
- **Gradual start and stop functions of the pump reduce hammering (SOFT-START).**
- **Protection against dry running.**
- **Automatic reset in event of dry running.**
- **Leakages monitoring.**
- **Anti-seize function.**
- **Possibility to connect more drives to a booster. set up to 8 pumps.**
- **Extended menu for an advanced configuration.**
- **Necessary installation of a pressure tank.**

Optionals – special arrangements

- *Kit of fixing collars for horizontal pipe. Available sizes 1"1/4 - 1"1/2 - 2" - 2"1/2.*
- *Pressure transducer 4÷20mA to be connected to the system delivery.
In a booster system with more pumps a single transducer is sufficient to be connected to any one of the inverters.*

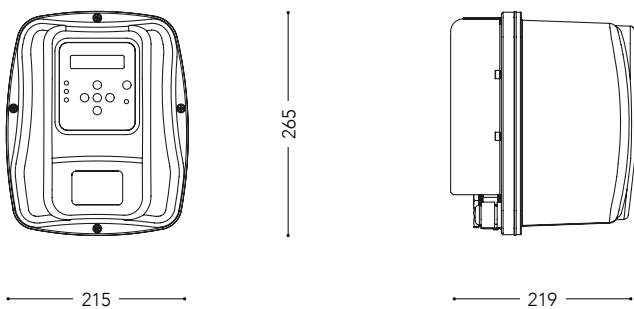

- ✓ **INSTALLAZIONE GUIDATA**
- ✓ **RISPARMIO ENERGETICO**
- ✓ **COMFORT**

- ✓ **QUICK INSTALLATION**
- ✓ **ENERGY SAVING**
- ✓ **STEADY PRESSURE**

**Caratteristiche
Features**

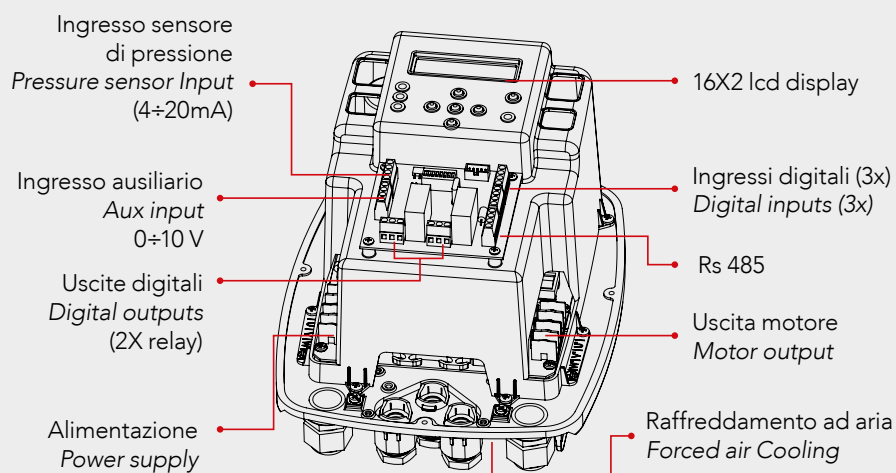

**Installazione
Installation**

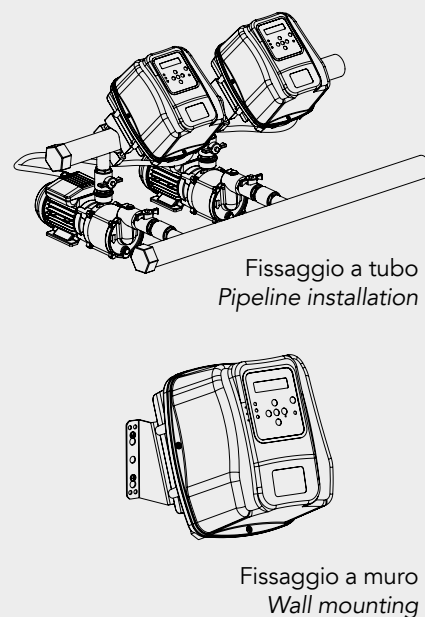

TECHNICAL DATA	NETTUNO 3P-13A	NETTUNO 3P-9A	NETTUNO 3P-6A	NETTUNO UNIVERSAL
Alimentazione di rete Power supply	Trifase / Three-phase 400Vac ±10% - 50/60Hz			Monofase / Single-phase 230Vac ±10% - 50/60Hz
Uscita motore Motor output	Trifase / Three-phase 400Vac			1x230V – 10,5A max 3x230V – 9,7A max (selectable)
Potenza massima motore Max. motor power	13A	9A	6A	
Raffreddamento Cooling	Ventilazione forzata aria / Forced air ventilation		Aria / Air	Ventilazione forzata aria / Forced air ventilation
Ingressi analogici Analog inputs	4÷20mA (sensore pressione / pressure sensor) 0÷10V (aux.)			4÷20mA (sensore pressione / pressure sensor)
Ingressi digitali Digital inputs	3 inputs (enable, error, 2° set-point)			
Uscite digitali Digital outputs	2 relay (funzioni programmabili/programmable functions)			1 relay (funzioni programmabili / programmable functions)
Gruppi di pressurizzazione Booster sets	Fino a 8 pompe / Up to 8 pumps			
Max. temperatura ambiente Max ambient temperature	45°			
Grado di protezione Protection degree	IP44			

SIRIO

SIRIO ENTRY

SIRIO ENTRY XP

INVERTER PER
CONTROLLO
DI ELETTROPOMPE

INVERTER FOR
ELECTRIC PUMPS
CONTROL



Sirio M/T



Sirio Entry
Sirio Entry XP

Caratteristiche

- Controlla l'avvio e l'arresto dell'elettropompa tradizionale (superficie, verticale e sommersa) **modulando i giri del motore** in funzione del prelievo di acqua dall'impianto. Si riducono i colpi d'ariete e si elimina lo spunto di corrente all'accensione.
- **Pressione costante.**
- **Trasduttore di pressione integrato.**
- **Possibilità di esclusione del sensore di flusso** in caso di acqua non perfettamente pulita o ferrosa.
- **Risparmio energetico.**
- **Protezione dalla marcia a secco.**
- **Reset automatico** in caso di arresto per marcia a secco
- **Protezione contro perdite nell'impianto, sovrappressione, surriscaldamento, bloccaggio del motore e tensione di alimentazione anomala.**
- **Controllo amperometrico del motore.**
- **Indicazione digitale di pressione, voltaggio, corrente e frequenza del motore.**
- **Adeguamento della frequenza all'aumentare della temperatura.**
- **Ingressi ed uscite programmabili per molteplici funzioni (enable, doppio set-point, errore, funzionamento in gruppi gemellari).**
- **Display multilingua a 16 caratteri.**

Optionals – esecuzioni speciali

- Scheda di espansione I/O (1 input + 1 output).
- Cavo di collegamento per funzionamento in coppia 4x0,5 mm 2 100 cm (SR-CBL4X05-100).
- SIRIO X4 (SR-X4-230) modulo di interfaccia.
- Modulo di protezione contro variazioni di tensione (MD-PROT230).
- Versione per pompe ad alta velocità (90/100/140Hz).
- Versione per motori a magneti permanenti.
- Parametri avanzati accessibili da menu nascosto.
- Modulo di connessione Wi-Fi.

Features

- *It controls the start and stop functions of the traditional electric pump (surface, vertical and submersible) and **modulates the motor rotations** according to the water request from the system. **Hammering is reduced and inrush starting current avoided.***
- **Constant pressure.**
- **Integrated pressure transducer.**
- **Possibility to disable the flow sensor if the water is not perfectly clean or ferrous.**
- **Energy saving.**
- **Protection against dry running.**
- **Automatic reset in event of dry running.**
- **Protection against leakages, over pressure, over heating, rotor blocking and abnormal power supply.**
- **Motor over current control.**
- **Digital indication of the pressure, the voltage, the current and the motor frequency.**
- **Adjustment of the frequency with temperature's increasing.**
- **Programmable input and output for different functions (enable, double set-point, error, master/slave configuration).**
- **Multilingual display with 16 characters.**

Optionals – special arrangements

- I/O expansion card available (1 input + 1 output).
- Cable for connection in twin booster sets 4x0.5 mm 2 100 cm (SR-CBL4X05-100).
- Interface module SIRIO X4 (SR-X4-230).
- Power supply protection module (MD-PROT230).
- Version for high speed motor pump (90/100/140 Hz).
- Version for IPM motors.
- Advanced parameters accessible by an hidden menu.
- Wi-Fi connection module.

Certificazioni / Certifications



UL (Sirio 140Hz 3x230V - Sirio Entry 60 Hz 1x230V) - File E332209

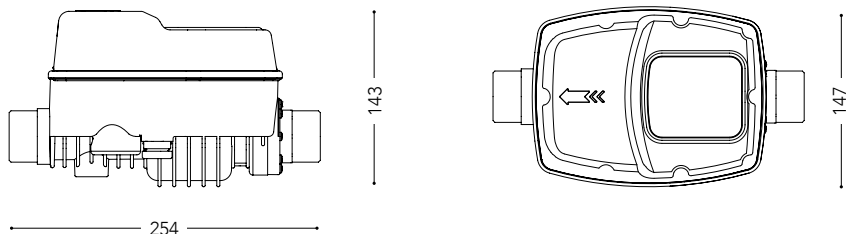

- ✓ RISPARMIO ENERGETICO
- ✓ COMFORT
- ✓ MINORI INGOMBRI

- ✓ ENERGY SAVING
- ✓ STEADY PRESSURE
- ✓ COMPACT DESIGN



Modulo WI-FI
Permette di controllare l'impianto tramite internet.

WI-FI Module
It allows to control the system through a web browser.

TECHNICAL DATA	SIRIO	SIRIO ENTRY	SIRIO ENTRY XP
Alimentazione di rete Power mains supply	monofase / single-phase 230Vac ±10% 50/60Hz		
Uscita motore Motor power output	trifase 220V~ three-phase 220V~	monofase 220V~ one-phase 220V~	
Potenza massima motore Max motor power	2200W - 3Hp 9,7 A	1500W - 2Hp 10,5 A	1800W - 2,4Hp 14 A
Pressione massima ammissibile Max allowable pressure	800 KPa (8 bar)		
Massima temperatura liquido Max fluid temperature	35°C		
Perdita di carico Pressure drop	0,1 bar at 150 l/min		
Campo regolazione set-point Set-point adjustment range	0,5÷8 bar		
Connessione idraulica Hydraulic connection	maschio-maschio 1" ¼ male-male 1" ¼		
Massima temperatura ambiente Max ambient temperature	35°C	45°C	
Grado di Protezione Protection Degree	IPX5		



Modulo di protezione (fig.1)
Protezione attiva che disconnette il carico collegato se la tensione di alimentazione non rientra nei valori di tolleranza. Possibilità di impostare tre diversi livelli di tolleranza (basso, medio e alto). Protezioni passive (scaricatore a gas e varistore) contro i transitori veloci (sbalzi di tensione). Il modulo va installato a monte del dispositivo di controllo.

Modulo Sirio X4 (fig.2)
Permette di collegare fino a 4 inverter Sirio in gruppi di pressurizzazione a pressione costante.

Power supply protection Module (fig.1)
The module is designed to protect electric devices from overvoltage by disconnecting the connected loads. Three possible tolerance values are envisaged: low, medium, high. Passive protection (gas discharge tube and varistor) against electrical fast transients (voltage surges). The module must be installed upstream of the control device.

Sirio X4 Module (fig.2)
It allows to connect up to 4 inverter Sirio in twin booster sets at constant pressure.

Si consiglia l'uso di un vaso di espansione.
We suggest to install a pressure tank.





• • P R
E S S O
F L U S
S O S T
A T I •

PRESSURE AND FLOW
CONTROLLERS

BRIO2000 BRIO2000-M FLUOMAC

DISPOSITIVI
ELETTRONICI
DI CONTROLLO
PER ELETTROPOMPE

ELECTRONIC
DEVICES FOR ELECTRIC
PUMPS CONTROL



Brio2000



Brio2000-M



Fluomac

Caratteristiche

- Controlla automaticamente l'avvio e l'arresto di **elettropompe monofase** (superficie, verticali e sommerse).
- Sostituisce totalmente il sistema tradizionale composto da pressostato e vaso di espansione.
- Avvia l'elettropompa in seguito alla diminuzione di pressione (apertura rubinetti) e la arresta quando si interrompe il flusso del liquido alla massima pressione dell'elettropompa (chiusura rubinetti).
- Protegge contro la marcia a secco.
- Pressione di intervento regolabile.
- Installazione in qualsiasi posizione – verticale od orizzontale.
- Scheda elettronica di facile sostituzione.
- Manutenzione nulla.
- Installazione in modalità by-pass.

Optionals – esecuzioni speciali

- Reset automatico dopo un arresto per marcia a secco; intervallo standard 60 min/4 tentativi (BRIO2000-MT).
- Versione dotata di cavi elettrici di collegamento per linea e motore.
- Connessioni idrauliche con raccordo girevole 1" F a bocchettone.
- Versioni a 24 V.
- Raccordi speciali in plastica per una rapida installazione.
- Raccordo a T in plastica.

Features

- It automatizes the start and stop operations of **single-phase electric pumps** (surface, vertical and submersible).
- It completely replaces the traditional water system with pressure switch and pressure tank.
- It starts the electric pump after a pressure decrease (taps opening) and stops it when the fluid flow interrupts at the maximum pressure level of the electric pump (taps closing).
- **Protection against dry running.**
- **Adjustable starting pressure.**
- **Installation in any position – both vertical and horizontal.**
- Easily replaceable electronic printed circuit board.
- No need of maintenance.
- Installation in a by-pass mode.

Optionals – special arrangements

- Automatic reset after a stop caused by dry running, standard time-interval 60 min/4 tests (BRIO2000-MT).
- Version with electrical cables for motor and line connection.
- Hydraulic connections with revolving nut 1" F for pipe union.
- Versions for 24 V.
- Special plastic fittings for a quick installation.
- T plastic fitting.

Certificazioni / Certifications



TÜV, Germany

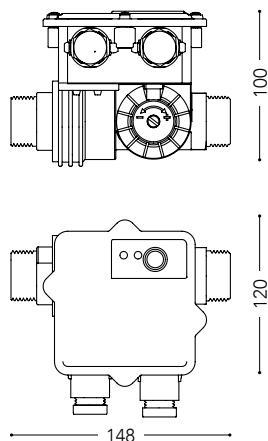
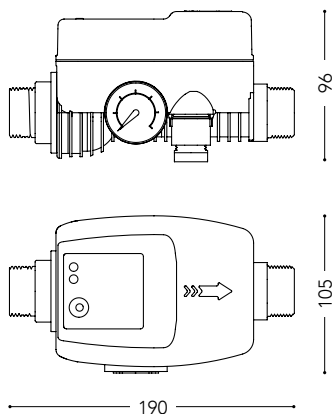

- ✓ PRESSURIZZAZIONE
- ✓ COMPATTO ED AFFIDABILE
- ✓ DESIGN MODERNO

- ✓ BOOSTER SETS
- ✓ COMPACT AND RELIABLE
- ✓ MODERN DESIGN



BRIO2000-M - CAB



BRIO2000-M - GG



CURVA



RC1M/G



TE

TECHNICAL DATA	BRIO2000 BRIO2000-M	FLUOMAC
Alimentazione Power supply	115-220Vac ±10% 50/60Hz	
Corrente max Max rated current	12A (2HP) 1500 W	10A (1,5 HP) 1100 W
Campo pressione di intervento Starting pressure range	1÷3,5 bar (1,5 bar standard)	
Pressione max ammissibile Max allowable pressure	10 bar	
Grado di protezione Protection degree	IP 65	IP 54
Temperatura max liquido Max fluid temperature	35°C	
Massima temperatura ambiente Max ambient temperature	55°C	
Connessioni idrauliche Hydraulic connections	1" M	

BRIO TANK

DISPOSITIVO
ELETTRONICO
PER CONTROLLO
DI ELETTROPOMPE

ELECTRONIC
DEVICE FOR ELECTRIC
PUMPS CONTROL



Installazione in
modalità by-pass

Installation in
a by-pass mode

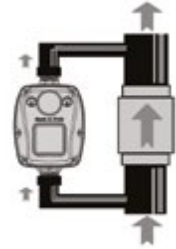

Pressione di avvio della pompa
regolabile 1÷3,5 bar

Adjustable starting
pressure 1÷3,5 bar



Caratteristiche

- Controlla automaticamente l'avvio e l'arresto di elettropompe monofase (superficie, verticali e sommerse) fino a 2HP.
- Sostituisce totalmente il sistema tradizionale composto da pressostato e vaso di espansione.
- Avvia l'elettropompa in seguito alla diminuzione di pressione (apertura rubinetti) e la arresta quando si interrompe il flusso del liquido alla massima pressione dell'elettropompa (chiusura rubinetti).
- Incorpora un piccolo vaso di espansione da 0,4 l che previene continui start e stop dell'elettropompa in caso di perdite dell'impianto o piccole richieste di acqua.
- Membrana del vaso di espansione in BUTILE intercambiabile.
- Pressione di pre-carica del vaso di espansione regolabile (valore di fabbrica 1,5 bar).
- Manometro integrato.
- Protegge contro la marcia a secco e da colpi d'ariete.
- Pressione di intervento regolabile in fase di installazione.
- Installazione in qualsiasi posizione - verticale od orizzontale.
- Scheda elettronica tropicalizzata alloggiata in compartimento stagno che ne previene il formarsi di condensa.

Optionals – esecuzioni speciali

- Reset automatico dopo un arresto per marcia a secco; intervallo standard 60 min/4 tentativi.
- Versione dotata di cavi elettrici di collegamento per linea e motore.
- Raccordo dritto 1" F girevole.

Features

- It automatizes the start and stop operations of single-phase electric pumps (surface, vertical and submersible) up to 2HP.
- It completely replaces the traditional water system with pressure switch and pressure tank.
- It starts the electric pump after a pressure decrease (taps opening) and stops it when the fluid flow interrupts at the maximum pressure level of the electric pump (taps closing).
- A small 0,4 l water tank is integrated and it prevents unlikely frequent start and stop of the pump in case of small request of water and in case of leakages on the installation.
- Replaceable BUTYL bladder of the pressure tank.
- Adjustable pre-charge pressure (factory setting 1,5 bar) of the pressure tank.
- Integrated pressure gauge.
- Protection against dry running and water hammering.
- Adjustable starting pressure.
- Installation in any position - both vertical and horizontal.
- Electronic board with protecting conformal coating placed in a waterproof compartment against water condensation.

Optionals – special arrangements

- Automatic reset after a stop caused by dry running, standard time-interval 60 min/4 tests.
- Version with electric cables for motor and line connection.
- Revolving nut fitting 1" F.

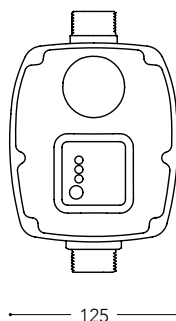
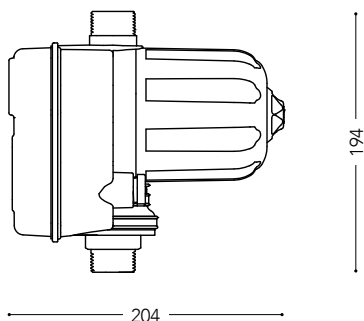

- ✓ ANTI-COLPO D'ARIETE
- ✓ COMPATTO
- ✓ COMPLETO

- ✓ NO HAMMERING
- ✓ COMPACT
- ✓ ENHANCED FEATURES

Scheda elettronica tropicalizzata situata in compartimento stagno.
Electronic board with protecting conformal coating placed in a waterproof compartment.

Valvola di non ritorno ispezionabile, a bassa perdita di carico.
Cleanable check valve with low pressure drop.

Pressione di pre-carica regolabile (valore di fabbrica 1,5 bar).
Adjustable pre-charge pressure (factory setting 1,5 bar).

Manometro integrato 0-12 bar.
Integrated pressure gauge 0-12 bar.

Pressione di avvio regolabile da 1 a 3,5 bar.
Adjustable starting pressure from 1 to 3,5 bar.

Vaso di espansione da 0,4 l con membrana in BUTILE intercambiabile.
0,4 Lt pressure tank with replaceable BUTYL bladder.

TECHNICAL DATA	BRIO TANK
Alimentazione <i>Power supply</i>	230Vac ±10% 50/60Hz
Corrente max <i>Max rated current</i>	12A (2HP) 1500 W
Campo pressione di intervento <i>Starting pressure range</i>	1÷3,5 bar (1,5 bar standard)
Pressione max ammissibile <i>Max allowable pressure</i>	10 bar
Grado di protezione <i>Protection degree</i>	IP 65
Temperatura max liquido <i>Max fluid temperature</i>	35°C
Massima temperatura ambiente <i>Max ambient temperature</i>	45°C
Connessioni idrauliche <i>Hydraulic connections</i>	1" M

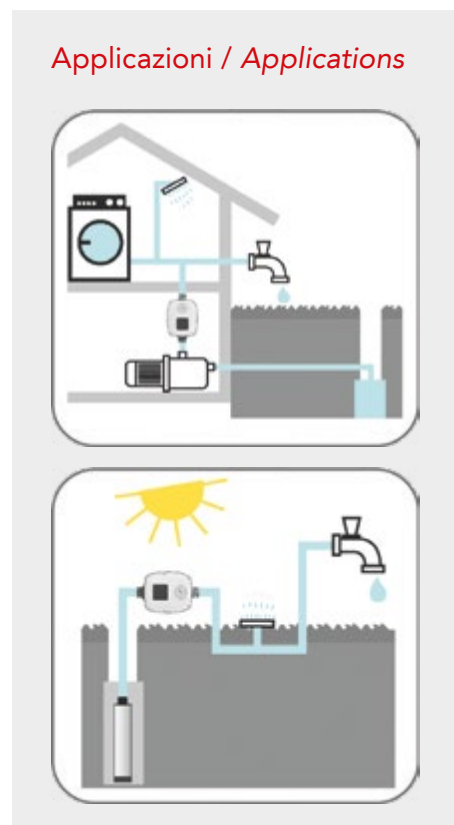

Green Technology inside
Stand-by power consumption <0.25 W

BRIO TOP



DISPOSITIVO
ELETTRONICO
DIGITALE
PER ELETTROPOMPE

ELECTRONIC
DIGITAL DEVICE
FOR ELECTRIC PUMPS



Modalità pressostato digitale Digital pressure switch mode

- Campo di regolazione: PMIN 0,5÷PMAx 9,0 bar.
- Pressure range: PMIN 0,5÷PMAx 9,0 bar.
- Pressione di avvio regolabile: PMIN 0,5 / PMAx 8,0.
- Adjustable starting pressure: PMIN 0,5 / PMAx 8,0.
- Pressione di stop regolabile: PMIN 0,8/ PMAx 9,0.
- Adjustable stopping pressure: PMIN 0,8/ PMAx 9,0.
- Utilizzo con vaso di espansione.
- Use with pressure tank.



Modalità pressoflussostato Automatic flow and pressure control mode

- Campo pressione intervento 0,5÷8,0 bar.
- Starting pressure range 0,5÷8,0 bar.
- La pompa si avvia all'abbassamento della pressione e si ferma per mancanza di flusso.
- The pump starts when the pressure drops and it stops when there is no flow.

Caratteristiche

- Utilizzabile con vaso di espansione come **pressostato digitale**, oppure come **pressoflussostato**.
- Visualizzazione della pressione e della corrente del motore.
- Valori di pressione impostabili dal display digitale.
- Controlla **elettropompe monofase** (superficie, verticali e sommerse) con assorbimento fino a 16A (3 HP).
- Protegge contro la marcia a secco.
- **Reset automatico** in caso di arresto per marcia a secco.
- **Protezione amperometrica del motore** che interviene in condizioni di sovraccarico o con rotore bloccato.
- **Protezione anti-ghiaccio** che avvia la pompa quando la temperatura ambiente scende sotto i 4°C.
- **Funzione anti-bloccaggio rotore** utile per evitare l'arresto delle parti meccaniche durante i lunghi periodi di inattività della pompa.
- **Protezione dalla sovra-pressione** in grado di fermare l'elettropompa ad un valore di soglia impostato.
- **Installazione in qualsiasi posizione** - verticale od orizzontale.
- **Terminali per collegamento remoto** (1 ingresso + 1 uscita).
- **Storico allarmi** per una facile analisi di eventuali anomalie dell'impianto.

Optionals – esecuzioni speciali

- Versione dotata di cavi elettrici di collegamento per linea e motore.
- Connessioni idrauliche con raccordo girevole 1" F a bocchettone.
- Raccordo a 90° da 1" per una rapida installazione del dispositivo sull'elettropompa.

Features

- Suitable for water pumping systems with pressure tank as **digital pressure switch**, or as **flow and pressure controller**.
- Pressure values adjustable via digital display.
- Pressure values and motor current showed on the display.
- Automatic control of the start and stop functions of **single phase electric pumps** (surface, vertical and submersible) up to 16A (3 HP).
- **Protection against dry running.**
- **Automatic reset** in event of dry running.
- **Motor over current control** which trips in the event of overload or with the blocked rotor.
- **Anti-freeze protection** which starts up the pump when the ambient temperature falls below 4°C.
- **Rotor anti-blocking function** used to prevent seizure of mechanical parts during prolonged periods of pump inactivity.
- **Overpressure protection** able to stop the electric pump at a set threshold.
- **Installation in any position** – both vertical and horizontal.
- **Operation in master/slave configuration** into twin booster sets.
- **Terminals for remote connection** (1 input + 1 output).
- **Alarm log** for simple analysis of any system malfunctions.

Optionals – special arrangements

- Version with electrical cables for motor and line connection.
- Hydraulic connections with revolving nut 1" F for union pipe.
- 1" plastic elbow for a quick installation of the device on the electric pump.

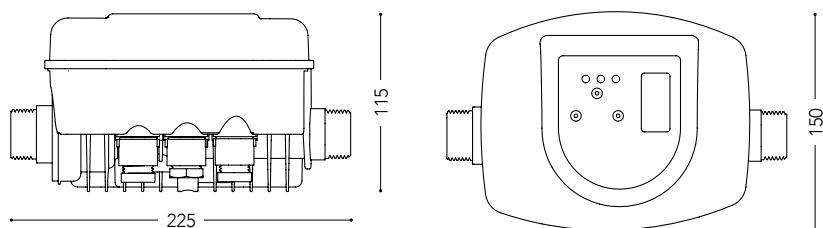

✓ PROTEZIONE GLOBALE
 ✓ INNOVATIVO
 ✓ COMPLETO E FUNZIONALE

✓ TOTAL PROTECTION
 ✓ INNOVATIVE
 ✓ COMPLETE AND FUNCTIONAL

CORRENTE MAX 16A

Utilizzo su elettropompe monofase fino a 3HP.

RATED 16A

Use with electric pumps up to 3HP.

CONTROLLO AMPEROMETRICO

Protezione dell'elettropompa contro la sovra-corrente.

CURRENT CONTROL

Protection of the pump against overload.

STORICO ALLARMI

Segnalazione delle condizioni di errore per una semplice individuazione e soluzione di problemi.

ERROR LOG

Error logging for an easier and complete troubleshooting.

DISPLAY LCD IN 5 LINGUE

Facilità nel settaggio dei parametri. Indicazione digitale della pressione e della corrente.

5 LANGUAGES LCD

Easy setting of parameters. Digital indication of pressure and current.

CONNESSIONE AUSILIARE I/O

Possibilità di collegamenti remoti ad altri dispositivi di controllo e per il collegamento su gruppi gemellari.

I/O CONNECTIONS

Possibility of connections to bms and other equipments for remote control and in twin booster sets.

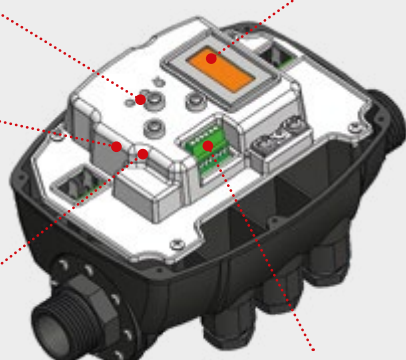

Applicazioni / Applications

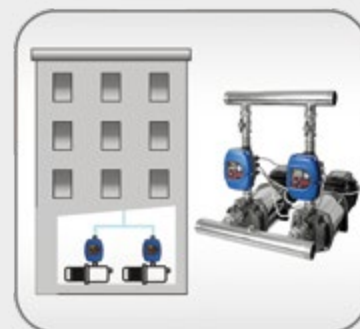

TECHNICAL DATA	BRIO TOP
Alimentazione Power supply	230Vac ±10% 50/60Hz
Corrente max Max rated current	16A
Campo pressione di intervento (modalità P+F) Starting pressure range (P+F mode)	0,5÷8 bar
Campo di regolazione (modalità P+P) Pressure Range (P+P mode)	0,8÷9 bar
Pressione max ammissibile Max allowable pressure	10 bar
Grado di protezione Protection degree	IP 65
Temperatura max liquido Max fluid temperature	30°C
Massima temperatura ambiente Max ambient temperature	35°C
Connessioni idrauliche Hydraulic connections	1" M

SPY 2000

FLUSSOSTATO
ELETTRONICO

ELECTRONIC
FLOW SWITCH



Caratteristiche

- Viene utilizzato nei sistemi con riserva d'acqua (serbatoi, cisterne, ecc.) per automatizzarne il riempimento o lo svuotamento.
- Utile in tutte le applicazioni in cui è necessario proteggere l'impianto da temporanee e imprevedibili mancanze di fluido (basso livello in aspirazione, intasamento della condotta, ecc.).
- Avvia l'elettropompa quando rileva un minimo passaggio di liquido per caduta nella condotta e la arresta quando il flusso si interrompe (rubinetti chiusi o mancanza d'acqua in aspirazione).
- **Protegge contro la marcia a secco.**
- Installazione in qualsiasi posizione – **verticale od orizzontale** – rispettando il senso del flusso.

Optionals – esecuzioni speciali

- Reset automatico dopo ogni arresto dell'elettropompa; intervallo standard 60 min./4 tentativi (SPY2000-RT).
- Versione con valvola di ritegno forata per scarico colonna d'acqua.
- Raccordi speciali in plastica per una rapida installazione.

Features

- *It is used in water reserve systems (tanks, cisterns, etc.) and automatizes their filling up and emptying out processes.*
- *Useful in all applications where it is necessary to protect the installation from temporary and sudden lacks of flow (low levels in the suction, obstructions of the pipeline, etc.).*
- *It makes the electric pump start when detecting a minimum fluid dropping movement into the pipe; it makes it stop when the flow has been interrupted (taps closing or no water on suction side).*
- **Protection against dry running.**
- **Installation in any position – both vertical and horizontal – according to the flow direction.**

Optionals – special arrangements

- *Automatic reset after each shutdown of the electric pump; standard interval 60 min./4 tests (SPY2000-RT).*
- *Version with drilled check valve for water column drain.*
- *Special plastic fittings for a quick installation.*

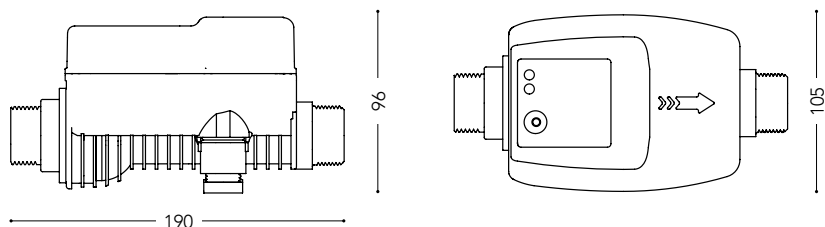

- ✓ RIEMPIMENTO E SVUOTAMENTO
- ✓ ECONOMICO
- ✓ ESSENZIALE

- ✓ FILLING UP AND EMPTYING OUT
- ✓ AFFORDABLE
- ✓ SIMPLE



TECHNICAL DATA	SPY 2000
Alimentazione Power supply	230Vac ±10% 50/60Hz
Corrente max Max rated current	12A
Pressione max Max allowable pressure	10 bar
Portata minima Min flow rate	2,4 l/min.
Grado di protezione Protection degree	IP 65
Temperatura max liquido Max fluid temperature	85°C
Massima temperatura ambiente Max ambient temperature	55°C
Conessioni idrauliche Hydraulic connections	1" M

FLUSSOSTATO ELETTRONICO

ELECTRONIC FLOW SWITCH



SPIN



Applicazioni disponibili Available applications

1

- Protezione dell'elettropompa contro la marcia a secco per sistemi dotati di pressostato elettromeccanico.
- *Pump protection against dry running for booster pump with electro-mechanical pressure switch.*

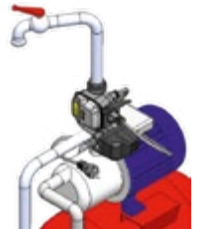

2

- Flussostato per riempimento e svuotamento automatici.
- Regolazione interna del ritardo allo spegnimento.
- *Flow switch for automatic filling and emptying operation.*
- *Internal stop-delay setting.*

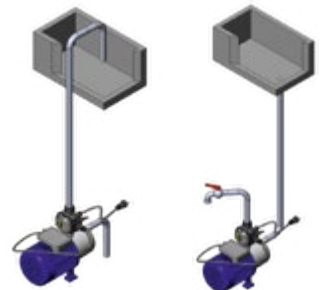

Caratteristiche

- Dispositivo di protezione contro la marcia a secco impiegato in gruppi di pressurizzazione in serie con il pressostato tradizionale.
- Ritardo allo spegnimento della elettropompa regolabile internamente da 10 a 180 secondi per permettere il riempimento di vasi di espansione di diverse capacità.
- Disponibile nella versione con presa Schuko integrata, valida alternativa al galleggiante esterno (collegamento elettrico semplificato, idoneo anche al fai da te).
- Reset automatico dopo un arresto per marcia a secco, intervallo standard 60 min/4 tentativi.

Optionals – esecuzioni speciali

- Versione con valvola di ritegno forata per scarico colonna d'acqua.
- Versione dotata di cavi elettrici di collegamento per linea e motore.
- Connessioni idrauliche con raccordo girevole 1" F a bocchettone.
- Raccordo a 90° per una rapida installazione del dispositivo sull'elettropompa.

Features

- *Dry running protection device for use in booster sets in series with the traditional pressure switch.*
- *Internally adjustable stop delay of the pump from 10 to 180 seconds to enable filling of expansion tanks of various capacities.*
- *Available with SCHUKO socket or pre-fitted electric cables, that is a valid alternative to the external float switch (simplified electrical connection, suitable also for "do it by yourself").*
- *Automatic reset after a stop caused by dry running, standard time interval 60 min/4 tests.*

Optionals – special arrangements

- *Version with drilled check valve for water column drain.*
- *Version with electrical cables for motor and line connection.*
- *Hydraulic connections with revolving nut 1" F for pipe union.*
- *1" plastic elbow for a quick installation of the device on the electric pump.*

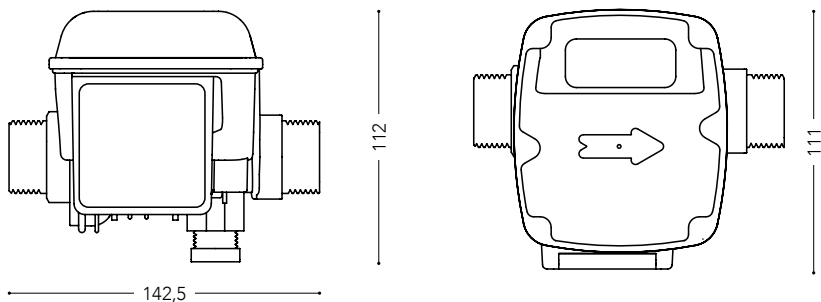

- ✓ PROTEZIONE POMPA
- ✓ COMPATTO E VERSATILE
- ✓ FACILE INSTALLAZIONE

- ✓ PUMP PROTECTION
- ✓ COMPACT AND VERSATILE
- ✓ EASY INSTALLATION

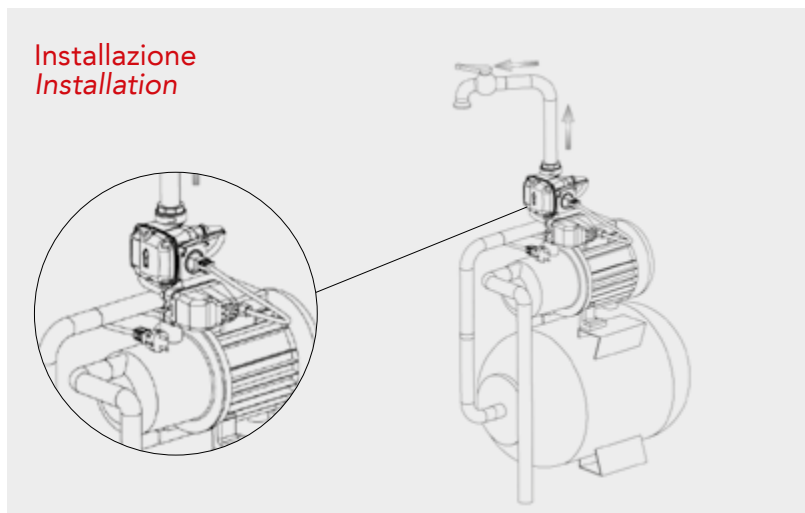

TECHNICAL DATA	SPIN
Alimentazione Power supply	115-230Vac ±10% 50/60Hz
Corrente max Max rated current	12A
Pressione max Max allowable pressure	10 bar
Portata minima Min flow rate	2,4 l/min.
Grado di protezione Protection degree	IP 44 IP 65 > versione senza presa/version without socket
Temperatura max liquido Max fluid temperature	50°C
Massima temperatura ambiente Max ambient temperature	55°C
Conessioni idrauliche Hydraulic connections	1" M



CURVA



RC1M/G

ATTENZIONE: la pompa viene arrestata solo se la corrente assorbita è maggiore di 1.0 Amp.
WARNING: the pump stops if the absorbed current exceeds 1.0 Amp. only.





**P R E S
S O S T
A T I •**

PRESSURE SWITCHES

PM PT

PRESSOSTATI PER INSTALLAZIONI IDRICHE

PRESSURE SWITCHES FOR WATER SYSTEM APPLICATIONS



Caratteristiche

- Pressostati per impiego in **sistemi autoclave**.
- L'interruttore regola automaticamente l'avvio e l'arresto dell'elettropompa secondo i valori di pressione impostati.
- Contatti elettrici normalmente chiusi in lega di ottone con riporto Ag-Ni.
- Membrana in NBR bianca con inserto in PA (nylon).
- Connessione idraulica ¼" F in acciaio zincato.
- Pressacavi antistrappo.
- Morsettiera con contatti elettrici non accessibili.

Optionals – esecuzioni speciali

- Numerose connessioni idrauliche disponibili.
- Flangia di connessione in acciaio inox ¼" femmina fisso e girevole conforme al D.M. 174/04 (uso con acqua potabile).
- Tarature personalizzate.
- Coperchio trasparente e scala graduata con indicazione della pressione di start.
- Coperchio con interruttore on/off.
- Contatti elettrici rinforzati per correnti fino a 20A.
- Grado di protezione IP 54.
- Versione dotata di cavi elettrici di collegamento per linea e motore.

Features

- Pressure switches for **booster sets**.
- The switch automatically ensures the start and stop functions of the electric pump according to the set pressure values.
- Electric contacts: normally closed and made of brass alloy with Ag-Ni surfacing.
- NBR white membrane with insert in PA (nylon).
- ¼" F hydraulic connection made of galvanized steel.
- Tear resistant cable clamps.
- Terminal block with full insulated live parts.

Optionals – special arrangements

- Several available hydraulic connections.
- ¼" fix stainless steel connection flange and female revolving nut according to the Italian Ministerial Decree 174/04 (drinking water use).
- Customized settings.
- Transparent cover and graduated scale showing the cut-in pressure value.
- Cover with on/off button.
- Reinforced electric contacts up to 20A current.
- Protection degree IP 54.
- Version with electric cables for line and motor connection.

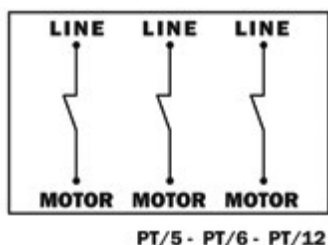
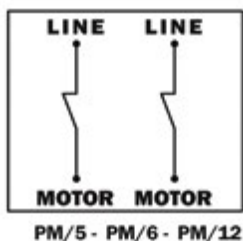
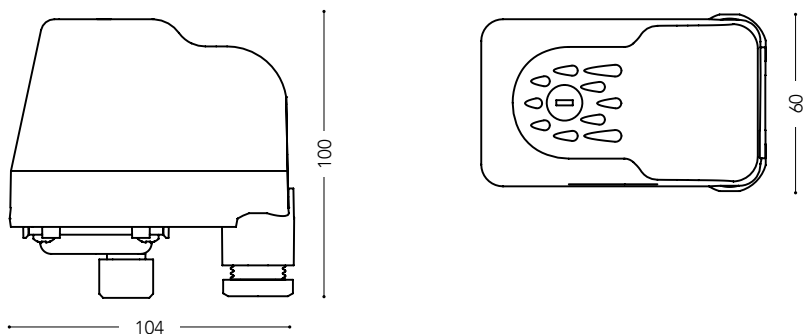

- ✓ AUTOCLAVE
- ✓ TRADIZIONALE
- ✓ SICURO ED ECONOMICO

- ✓ BOOSTER SETS
- ✓ TRADITIONAL
- ✓ SAFE AND AFFORDABLE

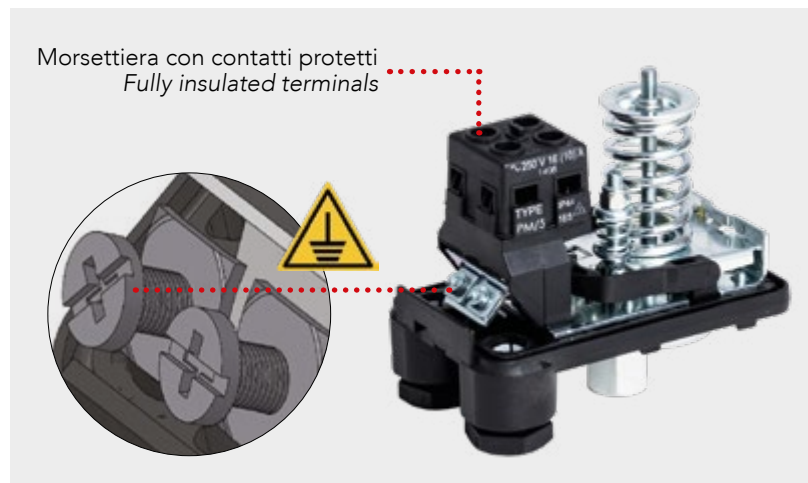

4V - MAN

TECHNICAL DATA	PM/5	PM/6	PM/12	PT/5	PT/6	PT/12
Campo di regolazione Pressure range	1÷4,8 bar	1,5÷5,5 bar	3÷12 bar	1÷4,8 bar	1,5÷5,5 bar	3÷12 bar
Taratura di fabbrica Factory setting	1,4-2,8 bar	1,8-3 bar	5-7 bar	1,4-2,8 bar	1,8-3 bar	5-7 bar
Differenziale minimo Min differential	0,6 bar	0,8 bar	1,5 bar	0,6 bar	0,8 bar	1,5 bar
Differenziale massimo Max differential	2,3 bar	2,2 bar	5 bar	2,3 bar	2,2 bar	5 bar
Corrente nominale Rated current	16(10)A					
Tensione nominale Rated voltage	250 V			500 V		
Grado di protezione Protection degree	IP 44					
Temperatura del fluido max Max fluid temperature	55°C					
Massima temperatura ambiente Max ambient temperature	55°C					



ON/OFF



SG

PM5-3W

PRESSOSTATI PER
AUTOCLAVE CON
MANOMETRO
E RACCORDO
INTEGRATI

PRESSURE SWITCHES
FOR WATER PUMPS
WITH INTEGRATED
PRESSURE GAUGE
AND 3 WAY FITTING



PM5-3W

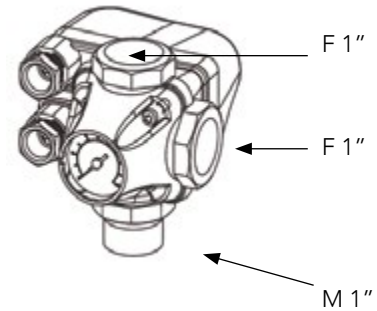

Caratteristiche

- Pressostati per impiego in sistemi autoclave con manometro e raccordo a 3 vie integrati.
- Semplice e veloce connessione alla pompa e al vaso di espansione.
- Connessione in plastica con anello di rinforzo in acciaio che sostituisce il tradizionale raccordo in ottone.

Optionals – esecuzioni speciali

- Tarature personalizzate.
- Coperchio con interruttore on/off.
- Contatti elettrici rinforzati per correnti fino a 20A.
- Versione dotata di cavi elettrici di collegamento per linea e motore.

Features

- Pressure switches for booster sets with integrated pressure gauge and 3 ways fitting.
- Easy and fast connection to the pump and to the pressure tank.
- Robust plastic fitting with reinforced steel ring replacing common brass fitting.

Optionals – special arrangements

- Customized settings.
- Cover with on/off button.
- Reinforced electric contacts up to 20A current.
- Version with electric cables for line and motor connection.

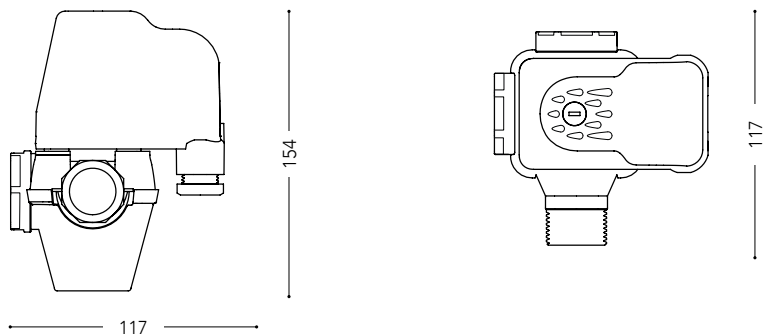

- ✓ RIVOLUZIONARIO
- ✓ PRATICO
- ✓ SOLIDO E COMPATTO

-
- ✓ INNOVATIVE
 - ✓ HANDY
 - ✓ ROBUST AND COMPACT

Installazione/Installation

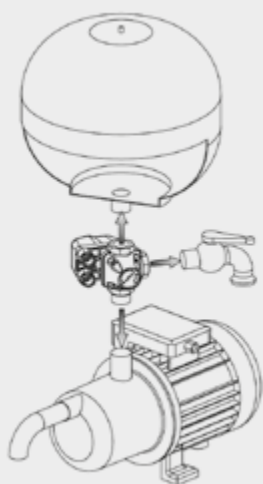

TECHNICAL DATA	PM5-3W
Carico Load	250V~16(10)A
Pressione max Max pressure	5 bar
Connessioni Connections	1" M x 1" F x 1" F
Manometro Pressure gauge	Ø 40 mm 0-6 bar / 0-86 PSI
Temperatura del fluido max Max fluid temperature	55°C

LP/3

PRESSOSTATO
INVERSO

LOW PRESSURE
SWITCH



Caratteristiche

- Pressostato di protezione per impianti idraulici (sistemi autoclave, gruppi antincendio) e pneumatici (circuiti di comando in pressione).
- Il dispositivo interrompe il collegamento elettrico tra linea e carico quando la pressione scende al di sotto del valore impostato (pressione di stop).
- Nei sistemi autoclave viene impiegato **in serie con un pressostato della serie PM/5** per proteggere l'elettropompa contro la marcia a secco.
- Il ripristino avviene in maniera automatica quando la pressione supera nuovamente il valore di start oppure per azione manuale sul tasto di reset.
- Doppio contatto elettrico normalmente aperto in lega di ottone con riporto Ag-Ni.
- Membrana in gomma NBR con inserto nylon.
- Pressacavi antistrappo.

Optionals – esecuzioni speciali

- Numerose connessioni idrauliche disponibili.
- Tarature personalizzate.
- Versione dotata di cavi elettrici di collegamento per linea e motore.

Features

- *Pressure switch for the protection of water systems (booster sets and fire-fighting systems) and pneumatic systems (control circuits under pressure).*
- *The device interrupts the electric connection between the line and the load when the pressure decreases below the established value (stop pressure).*
- *In the booster sets systems it is **matched in series with a PM/5 pressure switch** in order to protect the electric pump from dry running.*
- *The reset is automatic when the pressure becomes higher than the start value again or when pressing the reset button.*
- *Double electric contact: normally open, made of brass alloy with Ag-Ni surfacing.*
- *NBR rubber nylon membrane.*
- *Tear resistant cable clamps.*

Optionals – special arrangements

- *Several available hydraulic connections.*
- *Customized settings.*
- *Version with electrical cables for motor and line connection.*

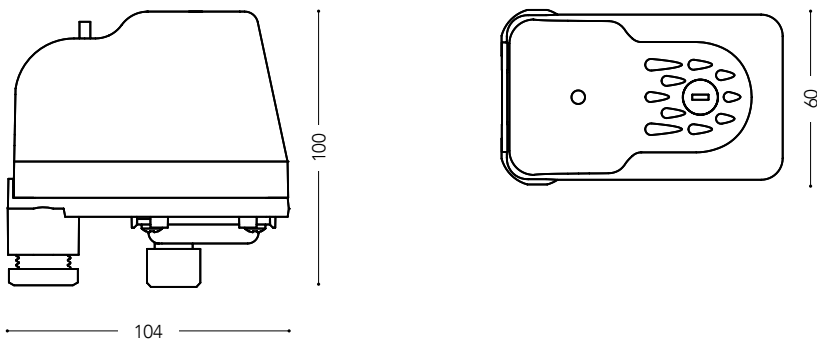

- ✓ PROTEZIONE POMPA
- ✓ ORIGINALE
- ✓ ALTERNATIVO

- ✓ PUMP PROTECTION
- ✓ ORIGINAL
- ✓ ALTERNATIVE

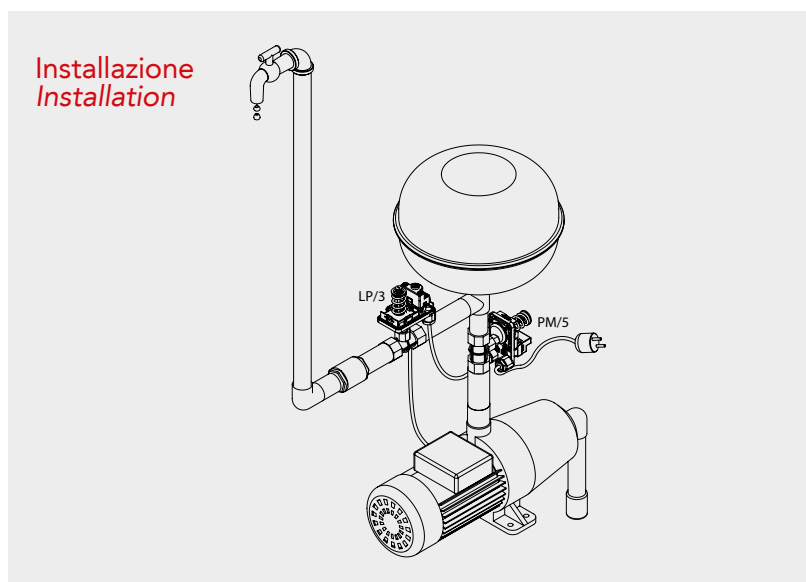

RESET

Il valore della pressione di stop impostata deve essere maggiore della pressione equivalente esercitata dalla colonna d'acqua in uscita dall'LP/3 (1mt di colonna d'acqua corrisponde a 0,1 bar).

The pre-set cut-out pressure value must be higher than the equivalent pressure generated by the water column on LP/3 exit side (water column 1mt is equivalent to 0,1 bar).

TECHNICAL DATA	LP/3	LP/3-18
Pressione di stop (min÷max) Cut-out pressure range	0,05÷0,4 bar	0,5÷2,0 bar
Taratura di fabbrica Factory setting	0,1–0,45 bar	0,5–0,95 bar
Corrente nominale Rated current	16(10)A	
Tensione nominale Rated voltage	250 V	
Temperatura max del fluido Max fluid temperature	55°C	
Temperatura ambiente max Max ambient temperature	55°C	
Connessione standard Standard connection	¼" F	
Grado di protezione Protection degree	IP 44	



ATTACCHI CONNECTIONS

ATTACCHI
DISPONIBILI

AVAILABLE
CONNECTIONS

MASCHIO / MALE

1/4" G

FEMMINA / FEMALE

M
maschio
male

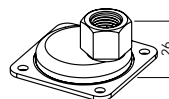
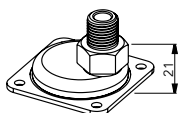

F
Inox/Stainless steel FX
femmina
female

ML
maschio prolungato
long male

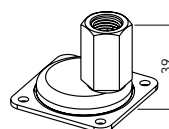
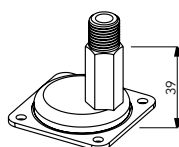

FL
femmina prolungato
long female

L
maschio laterale
side male

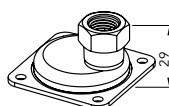
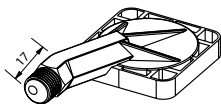

FG
Inox/Stainless steel FGX
femmina girevole
female revolving nut

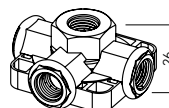

4V
femmina
female
4 vie 1/4"
4 ways 1/4"

MASCHIO / MALE

1/2" G

FEMMINA / FEMALE

M
maschio
male

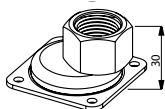
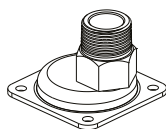

F
femmina
female

3/8" G

FEMMINA / FEMALE

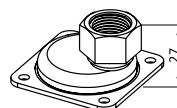

FG
femmina girevole
female revolving nut

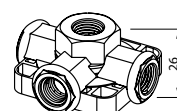

4V
femmina
female
3 vie 1/4" + 1 via 3/8"
3 way 1/4" + 1 way 3/8"

PMR5 LPR5

PRESSOSTATI DI
MASSIMA E MINIMA
PRESSIONE A
RIARMO MANUALE
PER IMPIANTI DI
RISCALDAMENTO

MINIMUM
AND MAXIMUM
PRESSURE SWITCHES
WITH MANUAL
RESET FOR HEATING
SYSTEMS



PMR5

LPR5

Caratteristiche

- Pressostati di sicurezza omologati PED per l'impiego in impianti di riscaldamento.
- I dispositivi arrestano automaticamente il generatore di calore al raggiungimento di un prefissato limite di pressione dell'acqua.
- Il ripristino avviene esclusivamente per azione manuale sul tasto di reset dopo che la pressione è rientrata di almeno 0,4 bar entro il valore di blocco.
- Scala graduata visibile dall'esterno.
- Doppio contatto elettrico normalmente chiuso (PMR5) o normalmente aperto (LPR5) in lega di ottone con riporto Ag-Ni.
- Membrana EPDM nera con inserto in PA (nylon).
- Pressacavi antistrappo.

Features

- Safety pressure switches for heating systems applications, PED certified.
- The devices automatically stop the heat generator when a pre-set water pressure limit is reached.
- **Reset is exclusively manual by pressing the reset button** after that the pressure has returned by 0.4 bar at least within the shutoff value.
- **External graduated scale.**
- Normally closed double electric contact (PMR5) or normally open contact (LPR5) in brass alloy with Ag-Ni coating.
- EPDM black membrane with insert in PA (nylon).
- Tear resistant cable clamps.

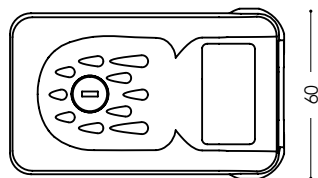
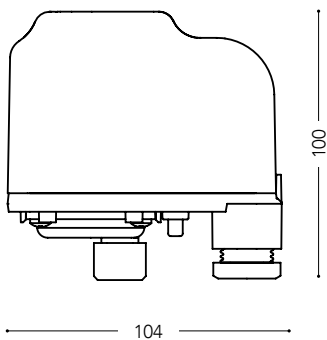

- ✓ CENTRALI TERMICHE
- ✓ SICUREZZA INTRINSECA
- ✓ OMOLOGATI

- ✓ CENTRAL HEATING
- ✓ FAIL-SAFE
- ✓ APPROVED

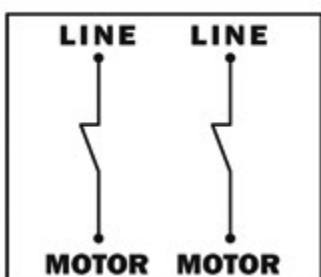

PMR5

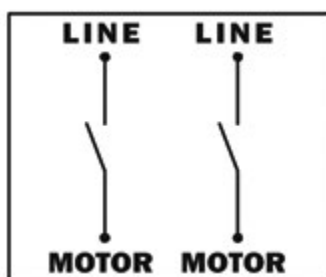

LPR5

TECHNICAL DATA	PMR5	LPR5
Tipo di contatto <i>Electric contact</i>	N.C.	N.C.
Campo di regolazione <i>Pressure range</i>	2÷4,5 bar	0,5÷1,7 bar
Taratura di fabbrica <i>Factory setting</i>	3 bar	0,9 bar
Corrente nominale <i>Rated current</i>	16(10)A	
Tensione nominale <i>Rated voltage</i>	250 V	
Temperatura del liquido max <i>Max fluid temperature</i>	110°C	
Connessioni idrauliche <i>Hydraulic connections</i>	¼" F	
Grado di protezione <i>Protection degree</i>	IP 44	
Temperatura ambiente max <i>Max ambient temperature</i>	50°C	



RESET



SG

PS

PRESSOSTATO CON
CONTATTO SPDT

PRESSURE SWITCH
WITH SPDT CONTACT



PS/3 - PS/5 - PS/12

Caratteristiche

- Serie di pressostati per applicazioni di controllo e supervisione in impianti tecnologici di diverso tipo (gruppi antincendio, macchine per l'edilizia, impianti per trattamento delle acque, ecc.).
- Il pressostato agisce meccanicamente per effetto della pressione nell'impianto e non necessita quindi di alcuna alimentazione elettrica ausiliaria.
- Contatto in scambio (COM.-N.O.-N.C.).
- Membrana: NBR con inserto tessile.
- Pressacavi antistrappo.

Optionals – esecuzioni speciali

- Pulsante di esclusione temporanea per collaudo impianto secondo EN 12845 (10.7.5.3).
- Tarature personalizzate.
- Scala graduata per una facile regolazione.
- Grado di protezione IP55.

Features

- Series of pressure switches for control applications and supervision in different technological systems (fire fighting units, building machineries, systems for water treatment, etc).
- The pressure switch mechanically works per action of the pressure in the system and it doesn't need any additional electrical power supply.
- SPDT contact (single pole double throw COM.-N.O.-N.C.).
- Membrane in NBR rubber with textile insert.
- Tear resistant cable clamps.

Optionals – special arrangements

- Temporary disable button for testing system according to EN 12845 (10.7.5.3).
- Customized settings.
- Graduated scale for easy adjusting operations.
- Protection degree IP55.

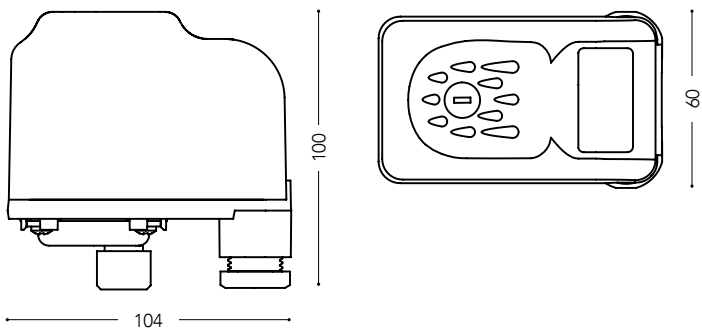

- ✓ APPLICAZIONI OEM
- ✓ ANTINCENDIO
- ✓ POLIFUNZIONALE

- ✓ OEM APPLICATIONS
- ✓ FIRE-FIGHTING
- ✓ MULTIPURPOSE



PE



SG

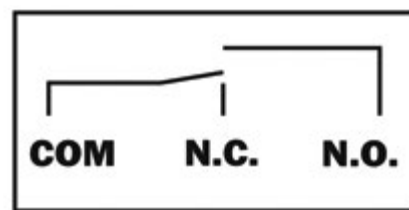

TECHNICAL DATA	PS/3	PS/3D	PS/5	PS/5D	PS/12	PS/12D	PS/16D
Pressione max esercizio Max working pressure	5 bar	5 bar	12 bar	12 bar	12 bar	12 bar	16 bar
Campo di regolazione Setting range	0,9÷2,0 bar	0,9÷5,0 bar	1,7÷5,0 bar	1,7÷7,5 bar	2,5÷10,0 bar	2,5÷12,0 bar	2,5÷12,0 bar
Taratura di fabbrica Factory setting	1.0-1.3	1.0-2.0	2.4-2.8	2.4-3.5	5.0-5.8	5.0-7.0	5.0÷8.0
Differenziale minimo Min differential	0,2 bar	0,4 bar	0,5 bar	0,5 bar	0,8 bar	0,8 bar	0,8 bar
Differenziale massimo Max differential	0,2 bar	2,5 bar	0,7 bar	3,3 bar	1,4 bar	3,8 bar	3,8 bar
Carico max Max load	5 A 250 V~						
Temperatura del fluido max Max fluid temperature	55°C						
Massima temperatura ambiente Max ambient temperature	55°C						
Grado di protezione Protection degree	IP 44						
Connessioni Connections	1/4" F						

PMA/12 PTA/12

PRESSOSTATI
PER COMPRESSORI
D'ARIA

PRESSURE
SWITCHES FOR AIR
COMPRESSORS



PMA/12 - PTA/12

Caratteristiche

- Pressostati per impiego con **compressori d'aria**.
- L'interruttore regola automaticamente l'avvio e l'arresto del compressore secondo i valori di pressione impostati.
- Contatti elettrici normalmente chiusi in lega di ottone con riporto Ag-Ni.
- Membrana in gomma NBR antiolio con inserto tessile.
- Pressacavi antistrappo.
- Interruttore on/off.
- Valvola di scarico incorporata per tubo diametro 6 mm a chiusura ritardata per PMA monofase e a chiusura istantanea per PTA trifase.

Optionals – esecuzioni speciali

- Numerose connessioni idrauliche disponibili.
- **Tarature personalizzate**.
- Contatti elettrici rinforzati per correnti fino a **20A**.

Features

- Pressure switches for use with **air compressors**.
- The switch automatically ensures start and stop functions of the compressor according to the preset pressure values.
- Electrical contacts: normally closed, made of brass alloy with Ag-Ni surfacing.
- Oil-resistant membrane in NBR rubber with textile insert.
- Tear resistant cable clamps.
- Cover with on/off button.
- Embodied Air-relief valve for 6 mm diameter pipe: with delayed closing system for model PMA single phase and with instant-closing action for model PTA three phase.

Optionals – special arrangements

- Several available hydraulic connections.
- **Different pressure settings upon customer's requirements**.
- Reinforced electric contacts up to **20A** current.

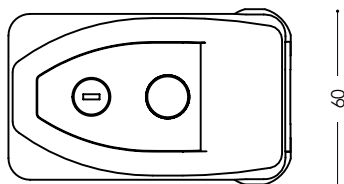
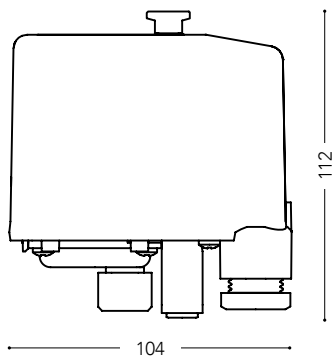

- ✓ ARIA COMPRESSA
- ✓ VALVOLA INCORPORATA
- ✓ COMPATTO

- ✓ COMPRESSED AIR
- ✓ EMBODIED AIR-RELIEF VALVE
- ✓ COMPACT

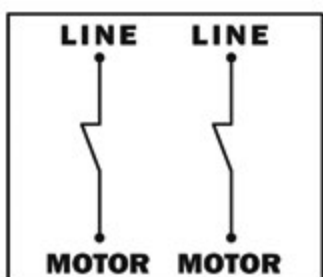

PMA/12

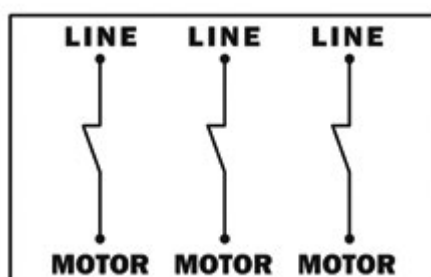

PTA/12

TECHNICAL DATA	PMA/12	PTA/12
Campo di regolazione Pressure range	3÷12 bar	
Taratura di fabbrica Factory setting	6 - 8 bar	
Differenziale minimo Min differential	1,5 bar	
Differenziale massimo Max differential	5 bar	
Corrente nominale Rated current	16(10)A	
Tensione nominale Rated voltage	250 V	500 V
Temperatura del fluido max Max fluid temperature	55°C	
Massima temperatura ambiente Max ambient temperature	55°C	
Grado di protezione Protection degree	IP 44	
Connessione Connection	¼" F	



ON/OFF



EMBODIED AIR-RELIEF VALVE





• G R
A F I
C I •

DIAGRAMS

SIRIO SIRIO ENTRY SIRIO ENTRY XP

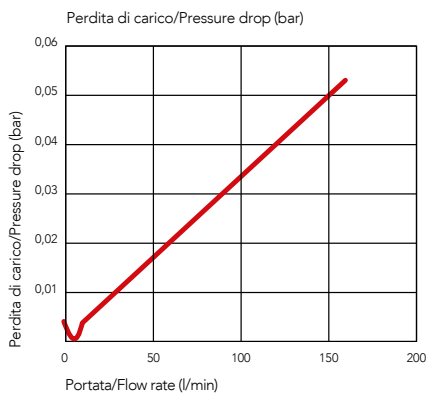

BRIO TANK BRIO BRIOM BRIO TOP FLUOMAC

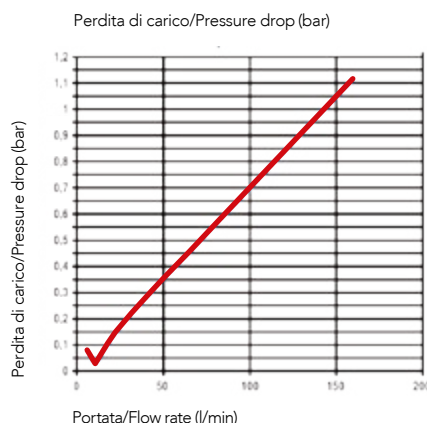

PM/5 – PT/5 PM5-3W

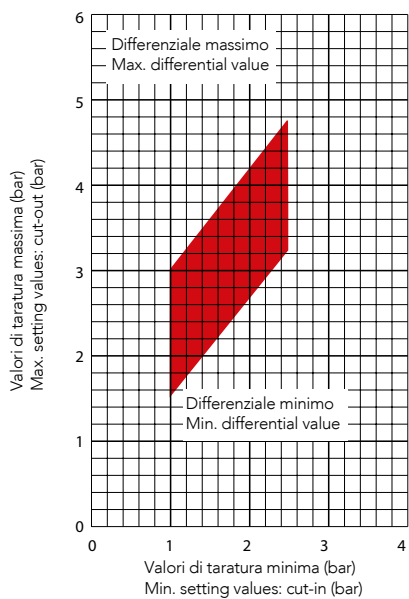

PM/6 – PT/6

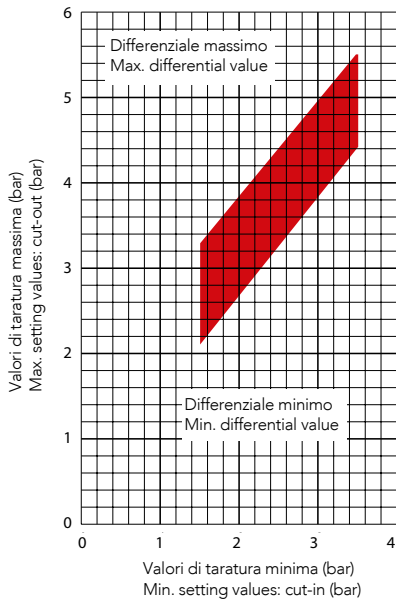

PM/12 – PT/12 PMA/12 – PTA/12

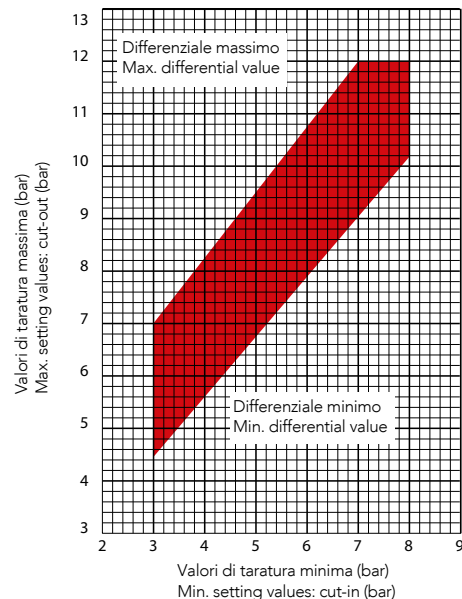

LP/3

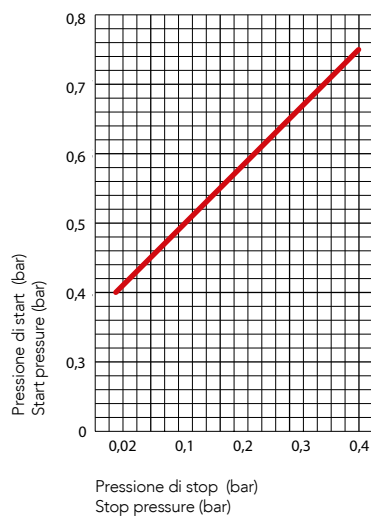

LP/3-18

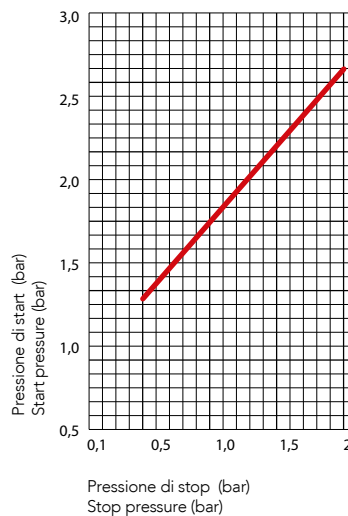

PS

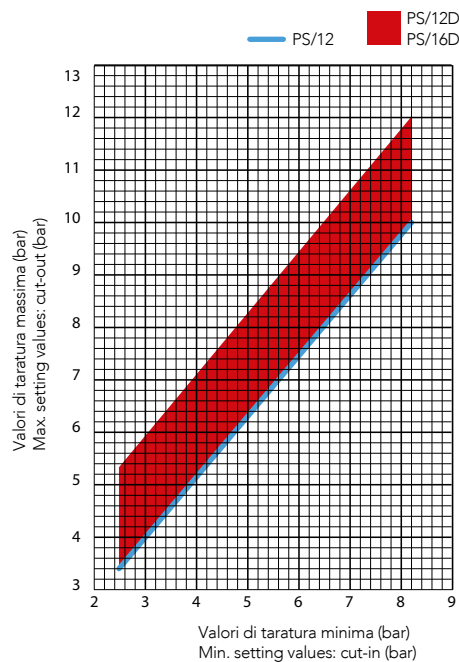
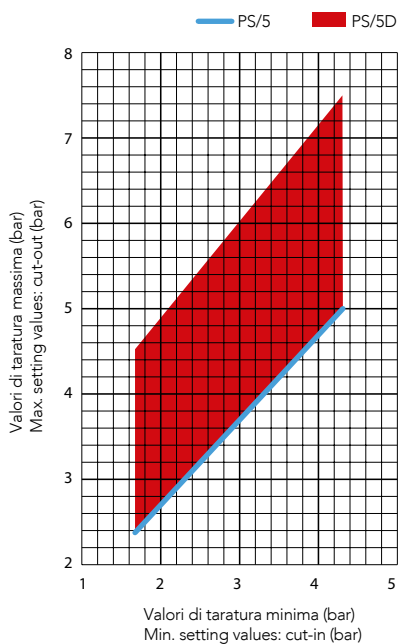
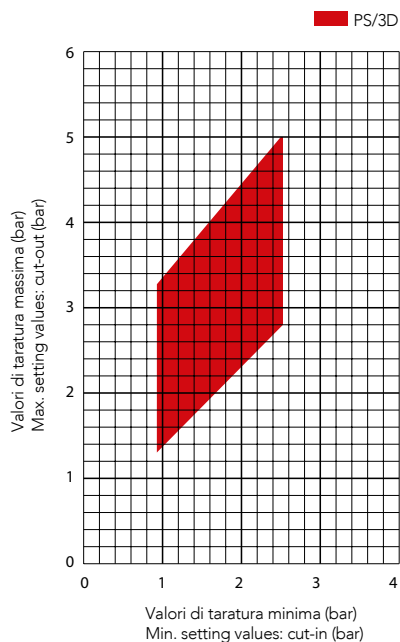
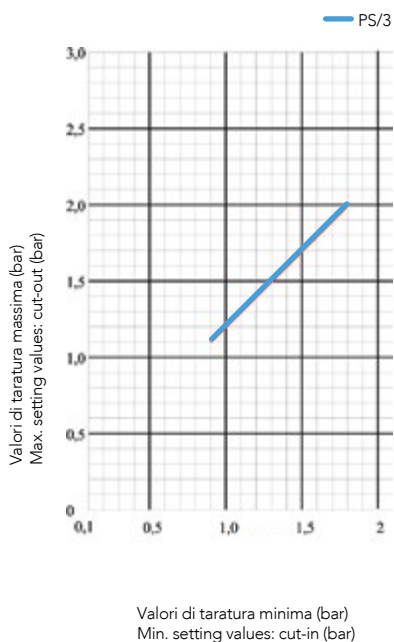



DO NOT USE ON OXYGEN
Severe personal injury or death may result from use of this gauge on oxygen, acetylene, or other flammable gases. Do not use on oxygen, acetylene, or other flammable gases. Refer to ASME B40.1 for details. Do not use on oxygen, acetylene, or other flammable gases. Do not use on oxygen, acetylene, or other flammable gases.





A C C
E S S
O R I

ACCESSORIES

FILTRI EMC / EMC FILTERS



CODE	TYPE	VOLTAGE	CURRENT
CNW811/10	Filtri di uscita trifase DV/DT <i>DV/DT 3-phase output filter</i>	3x500V	10A max
B84142-A20-R	Filtro di linea monofase (singola cella) <i>Single phase line filter (single stage)</i>	250V	20A max
B84142-B16-R	Filtro di linea monofase (doppia cella) <i>Single phase line filter (double stage)</i>	250V	16A max

INTERRUTTORI A GALLEGGIANTE / FLOAT SWITCHES



TECNO

IMPIEGO USE	CAVO CABLE	FUNZIONE FUNCTION	LUNGHEZZA LENGHT
Controllo di livello per acque chiare, acque luride e altri liquidi non aggressivi <i>Float switch for clear water, dirty water and other no aggressive liquids</i>	PVC 3x1	Per riempimento e svuotamento, seguendo il collegamento <i>For filling-up and emptying out according to the connection</i>	0,5 - 50 m
	A07RN-F 3 X 1	Per riempimento e svuotamento, seguendo il collegamento <i>For filling-up and emptying out according to the connection</i>	
	H07RN-F 3G1	Singola funzione per svuotamento (su richiesta: riempimento) <i>For emptying out function only (on request: filling up)</i>	

Contrappeso
Counterweight

su richiesta
on request

Caratteristiche elettriche del microswitch
Microswitch Electrical ratings

10(8)A 250V~

Omologazioni
Certifications

CE/RoHS

Temperatura di funzionamento
Working temperature

0 ÷ 60°C

Grado di protezione
Protection degree

IP 68



TITANIO

IMPIEGO USE	CAVO CABLE	LUNGHEZZA LENGHT
Controllo di liquidi su impianti di drenaggio, pompaggio e acque nere. Protezione contro l'infiltrazione di umidità <i>Liquids control in drainage systems, pumping systems and dirty (black) waters. Protection against moisture infiltration</i>	PVC 3X1 H07RN-F 3X1	3 - 50 m

Caratteristiche elettriche
Electrical characteristics

10(4)A 250V~

Omologazioni
Certifications

CE/RoHS

Resistenza a pressione
Pressure resistence

10 bar

Temperatura di funzionamento
Working temperature

0 ÷ +50°C

Grado di protezione
Protection degree

IP 68

TUBI FLESSIBILI / FLEXIBLE HOSES

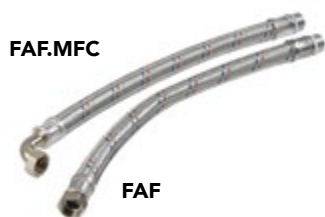

ATTACCO CONNECTION THREAD	Ø NOMINALE NOMINAL Ø	Ø TUBO INT./EST INLET/OUTLET Ø	PRESSIONE DI ESERCIZIO WORKING PRESSURE	LUNGHEZZA DISP. AVAILABLE LENGHT
½"	15	14x20	10	30 min/100 max
¾"	18	19x26	10	30 min/100 max
1"	25	25x33	10	30 min/100 max
1" ¼	32	32x42	6	30 min/100 max
1" ½	40	40x53	6	40 min/100 max
2"	50	50x65	6	40 min/100 max

Temperatura di funzionamento Working temperature - 5°C + 110°C

RACCORDI IN OTTONE / BRASS FITTINGS



TYPE	FILETTATURA THREAD	LUNGHEZZA LENGHT
RCM/F (2 ways)	1" M x 1" F	72 mm
RC3 (3 ways)	1" M x 1" F x 1" F	71 mm
RCC (5 ways)	1" M x 1" F x 1" F x ¼" M x ¼" F	72 mm
RCL (5 ways)	1" M x 1" F x 1" F x ¼" M x ¼" F	82 mm
RCLL (5 ways)	1" M x 1" F x 1" F x ¼" M x ¼" F	91 mm
ROMF1-3	diritto in 3 pz 1" MF con o-ring 3 pieces straight fitting MF 1" with o-ring	
ROMF114-3	diritto in 3 pz 1" ¼ MF con o-ring 3 pieces straight fitting MF 1" ¼ with o-ring	
ROMF114-3-03	curvo in 3 pz 1" ¼ con o-ring 3 pieces elbow MF 1" ¼ with o-ring	

VALVOLE DI SICUREZZA / SAFETY VALVES



VS

TYPE	FILETTATURA THREAD
NT1: 0,5÷5 bar – NT2: 6÷12 bar – NT3: 13÷18 bar	⅛" – ¼" – ⅜" – ½" – ¾" – 1"

Temperatura di esercizio Working temperature NBR - 10°C + 90°C / VITON -10°C + 250°C

su richiesta on request PED 97/23/CE
PED 97/23CE versione pre-tarata
PED 97/23CE calibrated version

anello di ispezione inspection ring

uso: use: aria compressa compressed air

VALVOLE DI RITEGNO E DI FONDO IN OTTONE / BRASS CHECK VALVES AND FOOT VALVES



TYPE	FILETTATURA THREAD	PRESSIONE MAX. D'ESERCIZIO MAX. WORKING PRESSURE
Valvola di ritegno universale F/F (VARY) Standard check valve F/F (VARY)	¼" – ⅜" – ½" – ¾" – 1"	12 bar
	1" ¼ – 1" ½ – 2"	10 bar
	2" ½ – 3" – 4"	8 bar
Valvola di ritegno universale FF per pressioni elevate (VARE) Standard check valve FF for high pressure (VARE)	⅜" – ½" – ¾" – 1"	25 bar
	1" ¼ – 1" ½ – 2"	18 bar
	2" ½ – 3" – 4"	12 bar
Valvola di fondo con filtro in acciaio inox incorporato (VAFY) Foot valve with embodied stainless steel filter (VAFY)	⅜" – ½" – ¾" – 1"	10 bar
	1" ¼ – 1" ½ – 2"	8 bar
	2" ½ – 3" – 4"	6 bar
Valvola di fondo con filtro in acciaio inox (VAFE) Foot valve with stainless steel filter (VAFE)	⅜" – ½" – ¾" – 1"	25 bar
	1" ¼ – 1" ½ – 2"	18 bar
	2" ½ – 3" – 4"	12 bar

MANOMETRI / PRESSURE GAUGES

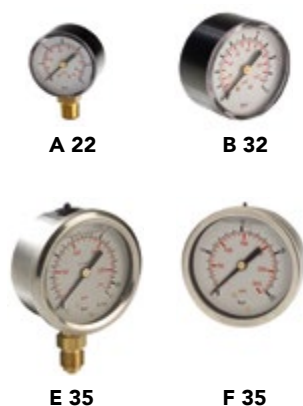

TYPE	CASSA CASE	DIAMETRO DIAMETER	ATTACCO CONNECTION	SCALA DI PRESSIONE PRESSURE RANGE
A 22 / B 22	ABS	50 mm	¼" radiale / bottom (A 22) posteriore / back (B 22)	0÷2,5 - 0÷40 bar
A 32 / B 32	ABS	63 mm	¼" radiale / bottom (A 32) posteriore / back (B 32)	
E 35 / F 35	inox glicerina st. steel glyceryne	63 mm	¼" radiale / bottom (E 35) posteriore / back (F 35)	
E 55 / F 55	inox glicerina st. steel glyceryne	100 mm	½" radiale / bottom (E 55) posteriore / back (F 55)	

MEMBRANE PER VASI DI ESPANSIONE / MEMBRANES FOR PRESSURE TANKS



TIPO DI GOMMA TYPE OF RUBBER	BOCCA DIAMETRO HOLE DIAMETER	TEMPERATURA MAX. DI UTILIZZO MAX WORKING TEMPERATURE	CAPACITÀ DISPONIBILI AVAILABLE CAPACITIES	DUREZZA HARDNESS
EPDM	80 mm 90 mm 150 mm	85°C	Da 24 lt a 100 lt From 24 lt to 100 lt	50 ± 5 Shore A (DIN4807)
BUTILE BUTYL	80 mm 90 mm		Da 24 lt a 50 lt From 24 lt to 50 lt	

ALIMENTATORI AD ARIA / AIR FEEDER



Gli alimentatori d'aria garantiscono il mantenimento del cuscino d'aria nell'autoclave. - Tubi flessibili di connessione disponibili su richiesta. / The air feeders grant the maintaining of the air bearing inside the tank. - Flexible hoses for connection available by request.

TYPE	CAPACITÀ AUTOCLAVE TANK CAPACITY	PRESSIONE MAX MAX PRESSURE	ATTACCHI MASCHIO MALE CONNECTIONS	DIMENSIONI ALTEZZA/DIAMETRO SIZE HEIGHT/DIAMETER
AA-04	min/max: 100/500 lt	max 10 bar	½" Gc	220/106 mm
AA-16	min/max: 750/2000 lt		¾" Gc	275/162 mm
AA-3	min/max: 2500/4000 lt		¾" Gc	405/162 mm

Tubo Flessibile ¼" M x ½" F 70 cm
Flexible Hose ¼" M x ½" F 70 cm

su richiesta
on request

Tubo Flessibile ½" M x ¾" F 100 cm
Flexible Hose ½" M x ¾" F 100 cm

su richiesta
on request

Valvolina di sfiato
Air-relief valve

su richiesta
on request

CONTENITORI PER CARTUCCE FILTRANTI/ CONTAINERS FOR FILTERING CARTRIDGES



F-01

TYPE	PER CARTUCCE DI ALTEZZA HEIGHT OF SUITABLE CARTRIDGE	FILETTATURA IN/OUT IN/OUT THREAD	PRESSIONE MASSIMA MAX PRESSURE
Vaso trasparente in 3 pezzi, testa in polipropilene caricato e inserti in ottone Transparent housing in 3 pcs, head made of filled polypropylene with brass inserts	5" - 7" - 9"¾	½" - ¾" - 1" 1"¼ - 1"½	8 bar
Temperatura di esercizio / working temperature		0±30°C	

CARTUCCE / CARTRIDGES



CF-CA



CF-PF



CF-FA



CF

TYPE	ALTEZZA CARTUCCE HEIGHT OF CARTRIDGE	FILTRAZIONE FILTERING
Cartuccia filtrante in filo avvolto polipropilene (CF-FA) String wound polypropylene filtering cartridge (CF-FA)	5" - 7" - 9"¾	25 micron (su richiesta / on request: 1-5-10-50 µ)
Cartuccia in rete lavabile poliestere Washable net polyester cartridge		60 micron (su richiesta / on request: 150 µ)
Contenitore trasparente con carbone attivo granulare Transparent housing with granular activated carbons	5" - 7" - 9"¾	
Contenitore trasparente con polifosfati in cristalli Transparent housing with polyphosphate crystals		

FILTRO AUTOPULENTE A SCUOTIMENTO/ SELF-CLEANING FILTER HOUSING BY SHAKING



CCAP

TYPE	PER CARTUCCE DI ALTEZZA HEIGHT OF SUITABLE CARTRIDGE	FILETTATURA IN/OUT IN/OUT THREAD	PRESSIONE MASSIMA MAX PRESSURE	PORTATA LT/H / FLOW RATE LT/H
Vaso in SAN trasparente con scarico di ottone da ½", testa e ghiera in polipropilene caricato	9"¾ 60/150 Micron	½"	8 bar	6000
Transparent SAN bowl with discharge brass insert ½", head and ring made of filled polypropylene		¾"		6500
		1"		7000



CALA

su richiesta
on request

Chiave
Wrench



su richiesta
on request

Staffa singola/doppia/tripla
Single/double/triple bracket





Italtecnica S.r.l.

viale Europa, 31 - 35020
Tribano - Padova (PD) - Italy
Tel. +39 049 9585388
Fax +39 049 5342439
italtecnica@italtecnica.com
www.italtecnica.com

