



C 558

Turntable



Инструкция по эксплуатации

ВАЖНЫЕ УКАЗАНИЯ ПО БЕЗОПАСНОСТИ

Перед началом эксплуатации аппарата следует ознакомиться со всеми указаниями по безопасности и эксплуатации данного руководства.

УСТАНОВКА

- 1 Вода и влага** - Не используйте аппарат около воды, например, около ванны, раковины, кухонной мойки, во влажном подвале или около бассейна и т.п.
- 2 Тепло** - Не устанавливайте рядом с источниками тепла, например, радиаторами, обогревателями, печами и другими устройствами, излучающими тепло.
- 3 Вентиляция** - Обеспечьте надлежащую вентиляцию. Не устанавливайте аппарат на мягкую поверхность, например, ковер, а также в элементы встроенной мебели, например, книжные шкафы, где циркуляция воздуха через вентиляционные прозоры будет затруднен.
- 4 Попадание внутрь посторонних предметов и жидкости** - Не проталкивайте никакие предметы внутрь аппарата через отверстия в корпусе, т.к. они могут коснуться опасных частей, находящихся под напряжением, или привести к короткому замыканию, которое может стать причиной пожара или удара электрическим током.
- 5 Тележка** - Аппарат, размещенный на тележке, нужно перемещать с аккуратностью. Резкие остановки, приложение чрезмерного усилия и неровности поверхности могут стать причиной опрокидывания.
- 6 Монтаж на стену или потолок** - Аппарат должен монтироваться на стену или потолок только в соответствии с рекомендациями производителя.

ПРЕДУПРЕЖДЕНИЕ!

ДЛЯ СНИЖЕНИЯ РИСКА ВОЗГОРАНИЯ ИЛИ УДАРА ЭЛЕКТРИЧЕСКИМ ТОКОМ НЕ ПОДВЕРГАЙТЕ ДАННЫЙ АППАРАТ ВОЗДЕЙСТВИЮ ДОЖДЯ ИЛИ ВЛАГИ.

ЭЛЕКТРИЧЕСКАЯ МОЩНОСТЬ

- 1 Источники питания** - Аппарат должен питаться только от типа источника, указанного на маркировке, и подключаться к СЕТЕВОЙ розетке, имеющей заземляющий контакт.
- 2 Заземление и поляризация** - Данный аппарат может быть оснащен шнуром питания с поляризационной вилкой, где один контакт шире другого, из соображений безопасности. Такая вилка вставляется в розетку только одним способом. Если у Вас не получается полностью вставить вилку в розетку, попробуйте перевернуть вилку. Если это не поможет, вызовите электрика для замены старой розетки. Не отказывайтесь от безопасности, предлагаемой поляризационной вилкой.
- 3 Шнур питания** - Полностью отключите аппарат от сети переменного тока, вынув вилку из розетки. Шнур питания должен протягиваться в местах, где возможность хождения по нему или протыкания поставленными на него предметами сведена к минимуму. При этом особое внимание следует уделять участкам у вилки, розетки и у выхода из аппарата. Не перегружайте сетевые розетки, удлинители, т.к. это может стать причиной пожара или удара электрическим током.
- 4 Когда не используется** - Основным способом отключения аппарата от сети питания является выключение вилки из розетки. Убедитесь в наличии постоянного доступа к вилке шнура питания. Всегда выключайте шнур питания из сети переменного тока, если предполагается перерыв в эксплуатации аппарата более чем на 7 месяцев.



ЗНАЧОК МОЛНИИ ВНУТРИ РАВНОСТОРОННЕГО ТРЕУГОЛЬНИКА ПРИЗВАН ОБРАТИТЬ ВНИМАНИЕ ПОЛЬЗОВАТЕЛЯ НА НАЛИЧИЕ ВНУТРИ КОРПУСА АППАРАТА ОПАСНЫХ НЕИЗОЛИРОВАННЫХ НАПРЯЖЕНИЙ, КОТОРЫЕ МОГУТ СТАТЬ ПРИЧИНОЙ УДАРА ЭЛЕКТРИЧЕСКИМ ТОКОМ.



ЗНАЧОК ВОСКЛИЦАТЕЛЬНОГО ЗНАКА ВНУТРИ РАВНОСТОРОННЕГО ТРЕУГОЛЬНИКА ПРИЗВАН ОБРАТИТЬ ВНИМАНИЕ ПОЛЬЗОВАТЕЛЯ НА НАЛИЧИЕ В ПРИЛАГАЕМОЙ К АППАРАТУ ЛИТЕРАТУРЕ ВАЖНЫХ УКАЗАНИЙ ПО ЭКСПЛУАТАЦИИ И ОБСЛУЖИВАНИЮ.



ОСТОРОЖНО

Внесение изменений или доработка оборудования без одобрения NAD Electronics может привести к утрате законного права на эксплуатацию данного оборудования.

ТЕХОБСЛУЖИВАНИЕ ПРИ ПОВРЕЖДЕНИИ

В следующих случаях следует выключить аппарат из розетки и обратиться в сервисный центр для получения квалифицированного сервисного обслуживания:

- Повреждение шнура питания или вилки.
- Пролитие жидкости или попадание посторонних предметов внутрь аппарата.
- Попадание аппарата под дождь или воду.
- Явное изменение эксплуатационных характеристик.

ПРИМЕЧАНИЯ ОТНОСИТЕЛЬНО УТИЛИЗАЦИИ



При выработке ресурса аппарат следует не выбрасывать в мусоропровод, а сдать в пункт сбора и переработки электрического и электронного оборудования. На аппарате, в руководстве по эксплуатации и на упаковке имеется соответствующий символ.



Материалы могут использоваться повторно в соответствии со своей маркировкой. Благодаря повторному использованию исходных материалов и других видов переработки старой продукции Вы вносите ощутимый вклад в защиту окружающей среды. Местонахождение пункта утилизации можно узнать в местной администрации.

ИНФОРМАЦИЯ О СБОРКЕ И УТИЛИЗАЦИИ ОТРАБОТАННЫХ БАТАРЕЕК (ДИРЕКТИВА ЕВРОПАРЛАМЕНТА И СОВЕТА ЕВРОСОЮЗА 2006/66/ЕС) (ТОЛЬКО ДЛЯ ЕВРОПЕЙСКИХ КЛИЕНТОВ)



Pb



Hg

Cd

Батарейки, на которых имеется этот символ, необходимо утилизировать отдельно от прочих бытовых отходов. Рекомендуется принять соответствующие меры для максимального увеличения сбора отработанных батареек отдельно от прочих бытовых отходов.

Конечным пользователям настоятельно рекомендуется не выбрасывать отработанные батарейки вместе с остальными бытовыми отходами. Для достижения высокого уровня переработки отработанных батареек выбрасывайте такие батарейки отдельно в специально отведенные контейнеры в Вашем районе. Для получения более подробной информации о сборе и утилизации отработанных батареек обратитесь, пожалуйста, в местные органы городской власти, коммунальную службу, которая занимается вывозом и переработкой отходов, или пункт продажи, где Вы приобрели батарейки.

Выполнение правил сбора и утилизации отработанных батареек содействует предотвращению потенциально вредного воздействия на здоровье людей и минимизации отрицательного воздействия батареек и отработанных батареек на окружающую среду, что в свою очередь содействует защите, охране и качественному улучшению окружающей среды.

ЗАПИШИТЕ НОМЕР МОДЕЛИ ВАШЕГО АППАРАТА (СЕЙЧАС, ПОКА ВЫ ЕГО ВИДИТЕ)

Номер модели и серийный номер вашего нового C 558 находятся в нижней части корпуса. Для вашего удобства мы предлагаем вам вписать указанные номера сюда:

МОДЕЛЬ №
СЕРИЙНЫЙ №

СОДЕРЖИМОЕ УПАКОВКИ

В комплект С 558 входит следующее:

- Коммутируемый источник питания (SMPS) с взаимозаменяемыми штекерами
- Противовес
- Соединитель аудиокабеля (RCA–RCA)
- Одиночный адаптер (для одного LP)
- Ключи на 1,5 мм и 2 мм для настройки тонарма
- Манометр Stylus
- Пластиковый инструмент для подшипников тонарма
- Инструмент для выравнивания бумажного картриджа с двумя нулевыми точками
- Черная фетровая подкладка для опорного диска
- Белые хлопковые перчатки

СОХРАНЯЙТЕ УПАКОВКУ

Сохраните коробку и все упаковочные материалы, в которых поставлялся С 558. В случае переезда или необходимости транспортировки С 558 они будут самой безопасной упаковкой.

Слишком часто идеально работающие компоненты повреждались при перевозке из-за отсутствия подходящей упаковки, поэтому напоминаем еще раз: Не выбрасывайте упаковку!

ИДЕНТИФИКАЦИЯ ЭЛЕМЕНТОВ

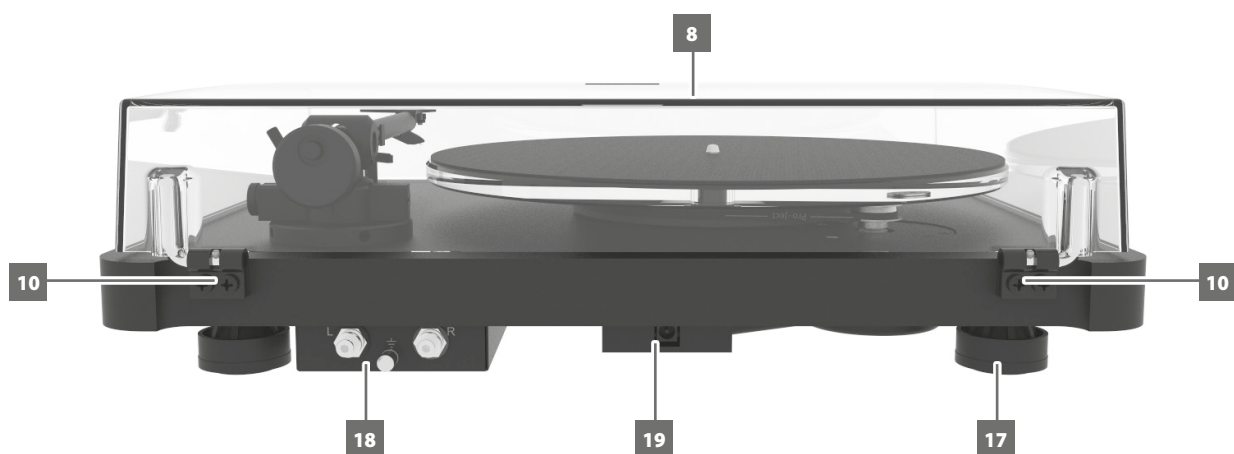
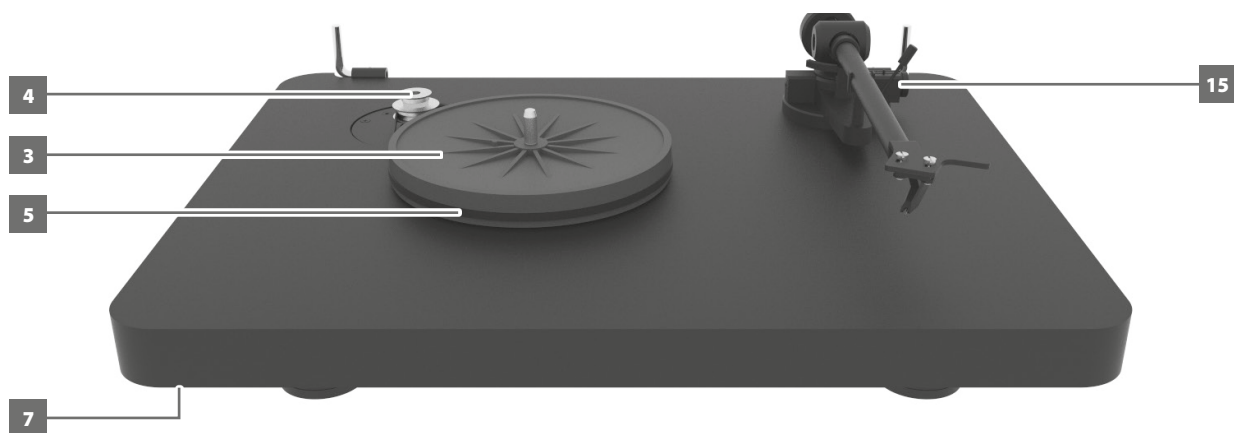

- | | | |
|------------------------------|---|--|
| 1 Опорный диск | 8 Крышка от пыли | 15 Регулировка против скольжения |
| 2 Фетровая подкладка | 9 Шарниры крышки от пыли | 16 Головка звукоснимателя, поднимаемая пальцем |
| 3 Подкладка под опорный диск | 10 Крепеж шарниров | 17 Амортизирующая ножка |
| 4 Шкив мотора | 11 Противовес | 18 Выход RCA, соединение заземления |
| 5 Ремень привода | 12 Тонарм | 19 Разъем питания |
| 6 Цоколь | 13 Подъемник тонарма | |
| 7 Выключатель | 14 Опора для тонарма и съемный фиксатор | |

УСТАНОВКА ОПОРНОГО ДИСКА, ПОДКЛАДКИ ПОД ОПОРНЫЙ ДИСК, ФЕТРОВОЙ ПРОКЛАДКИ И ПРИВОДНОГО РЕМНЯ



- 1 Установите подкладку под опорный диск (3) и ремень привода (5).
- 2 Установите опорный диск (1) на подкладку под опорный диск (3) и поместите фетровую подкладку (2) на опорный диск.

РЕГУЛИРОВКА ВЫСОТЫ ШКИВА

- 1 Отрегулируйте высоту шкива, если он задевает опорный диск.
- 2 Аккуратно снимите опорный диск и ремень привода с фонографа.
- 3 Ослабьте маленький винт и переместите шкив в желаемое положение с помощью небольшой винтовой отвертки.

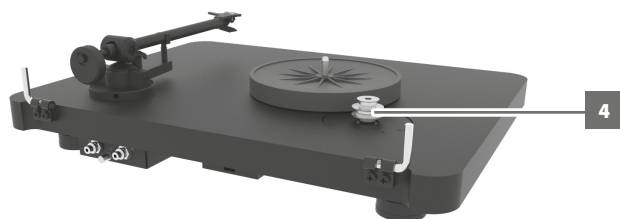

- 4 Затяните винт и установите на место ремень привода и опорный диск.

УСТАНОВКА КАРТРИДЖА

ВАЖНОЕ ЗАМЕЧАНИЕ

Если вы приобрели фонограф в комплекте с картриджем, эта операция уже выполнена.

- 1 Установите картридж в алюминиевый корпус с помощью инструментов, прилагаемых к картриджу.
- 2 Подключите картридж, как показано ниже
 - Белый : левый канал L+
 - Красный : правый канал R+
 - Зеленый : правый канал R-
 - Синий : левый канал L-
- 3 Для правильного выравнивания картриджа используйте инструмент для выравнивания бумажного картриджа с двумя нулевыми точками. Проконсультируйтесь с дилером, если вы не знакомы с конструкцией с двумя точками.

НАСТРОЙКА ВЕРТИКАЛЬНОЙ СИЛЫ ТЯГИ (VTF)

- 1 Перед настройкой VTF подтвердите точную массу вашего картриджа.
- 2 Аккуратно сдвиньте противовес к заднему концу опорного стержня противовеса. Поместите манометр иголки на опорный диск.
- 3 Установите требуемый уровень VTF с помощью рычажка тонарма. Поместите наконечник иголки между двумя точками с отметками 15 мН и 20 мН.
- 4 Правильное давление достигнуто, если манометр иголки выровнен. При недостаточном давлении манометр иголки не движется или опускается.

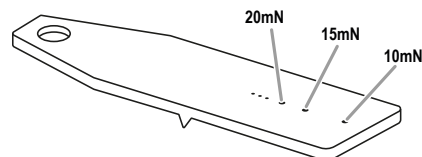

- 5 Отрегулируйте величину давления, аккуратно переместив противовес (11) вдоль опорного стержня, пока давление иголки не станет достаточным для подъема манометра в ровное положение. При перемещении противовеса (11) от картриджа давление уменьшится, а при его перемещении к картриджу — увеличится.

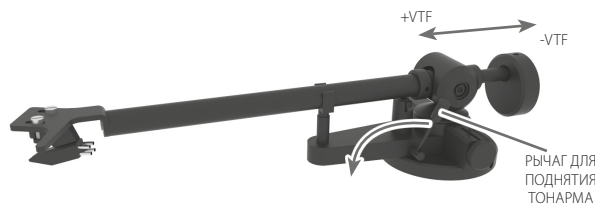

- 6 Защитите противовес (11) с помощью входящего в комплект шестигранного ключа.

ПОДКЛЮЧЕНИЕ ВЫВОДА ТОНАРМА

- 1 Подключите прилагаемый соединитель аудиокабеля (RCA--RCA) к выводу тонарма RCA на задней части фонографа, позади тонарма.
- 2 Подключите кабель заземления к винту заземления.



Если у вашего усилителя нет подходящего для картриджей фонографа, вам потребуется отдельный усилитель фонографа для картриджей MM или MC, подключаемый между проигрывателем и свободным линейным входом усилителя.

НАСТРОЙКА

НАСТРОЙКА ВЕРТИКАЛЬНОГО УГЛА ТРЕКИНГА (VTA)

- 1 Для настройки вертикального угла трекинга (VTA), нужно установить опорный диск.
- 2 Когда иголка опускается на дорожку пластинки, трубка тонарма должна располагаться параллельно поверхности записи. Если это не так, нужно ослабить шестигранные винты в основании тонарма в достаточной степени, чтобы рычаг мог вертикально перемещаться без применения силы, и передвинуть рычаг вверх или вниз, чтобы он встал параллельно.

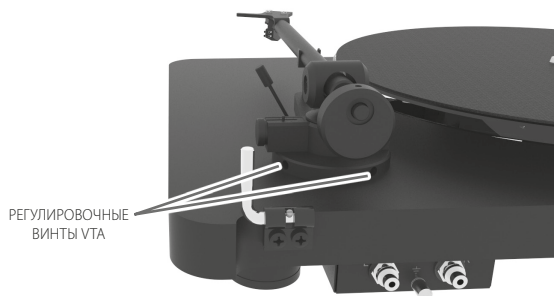

- 3 Аккуратно и равномерно затяните шестигранные винты, не применяя чрезмерной силы (которая может деформировать рычаг).

НАСТРОЙКА АЗИМУТА

Иголка картриджа должна находиться перпендикулярно записи, чтобы правильно отслеживать модуляции стенок дорожки. Азимут (угол) точно устанавливается на заводе. Если вам потребуется изменить эту настройку, следуйте инструкциям ниже.

- 1 Используйте 1,5-миллиметровый шестигранный ключ, чтобы ослабить маленький ВИНТ НАСТРОЙКИ АЗИМУТА.

ВАЖНОЕ ЗАМЕЧАНИЕ

Не отвинчивайте винт настройки азимута до конца!

- 2 Ослабьте винт только в той мере, в какой это требуется, чтобы аккуратно повернуть трубку рычага и установить правильный азимут. Правильное положение можно проверить спереди. Лучше всего для этого положить на опорный диск зеркало и поместить на него иголку.

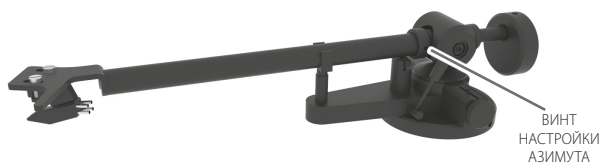

- 3 После правильной настройки азимута аккуратно затяните ВИНТ НАСТРОЙКИ АЗИМУТА.

РЕГУЛИРОВКА СИЛЫ ПРОТИВОДЕЙСТВИЯ СКОЛЬЖЕНИЮ

Силу противодействия скольжению необходимо отрегулировать в соответствии с силой тяги. Механизм противодействия скольжению калибруется от 0 до 5g.

Три примера механизма противодействия скольжению:

Сила тяги – 1,5g; сила противодействия скольжению 1,5g

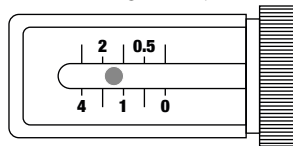

Сила тяги – 1,7g; сила противодействия скольжению 1,7g

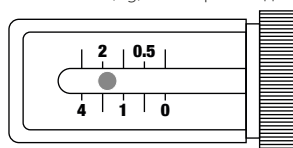

Сила тяги – 2,3g; сила противодействия скольжению 2,3g

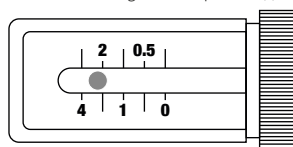

УПРАВЛЕНИЕ ФОНОГРАФОМ

- 1 Нажмите кнопку ON/OFF (ВКЛ/ВЫКЛ) (7), чтобы запустить вращение опорного диска.
- 2 Установите частоту 45 об/мин, надев ремень привода (5) на большую часть шкива мотора с помощью прилагаемого инструмента.
- 3 Установите частоту 33 об/мин, повторив вышеуказанную процедуру для меньшей части шкива.

ДИАГНОСТИКА И УСТРАНЕНИЕ НЕИСПРАВНОСТЕЙ

| ПРОБЛЕМА | ВОЗМОЖНАЯ ПРИЧИНА |
|---|--|
| Опорный диск не вращается, хотя устройство включено. | • Устройство не подключено к электросети. |
| | • В розетке нет электричества. |
| | • Ремень привода неправильно установлен или соскользнул. |
| На одном или нескольких каналах нет выходного сигнала. | • Нет сигнала контакта картриджа с любым из следующих элементов: внутренняя проводка тонарма, рычаг, корпус фонографа, или с усилителем. |
| | • Неисправный предохранитель, разорванный провод или поврежденный припой в соединении штекер/разъем. |
| | • На усилителе не выбран вход фонографа. |
| | • Неисправность динамиков или усилителя или выключен звук. |
| | • Нет соединения с динамиками. |
| Сильное гудение на входе фонографа | • Усилитель не включен. |
| | • Нет соединения с заземлением картриджа, рычага, кабеля от рычага к усилителю или цепи заземления. |
| Звук искажен или неравномерный звук на каналах. | • Фонограф подключен к неверному входу усилителя или выключатель ММ/МС неправильно настроен. |
| | • Игла или иглодержатель повреждены. |
| | • Установлены неверные обороты. |
| | • Ремень привода слишком сильно натянут или загрязнен. |
| | • Подшипник опорного диска требует смазки, загрязнен или поврежден. |

СПЕЦИФИКАЦИИ

ОБЩИЕ ХАРАКТЕРИСТИКИ

ОПОРНЫЙ ДИСК

| | |
|-----------------------------------|--|
| Номинальная скорость | 33/45 об/мин, ручное переключение скорости (возм. 78 об/мин со спец. шкивом) |
| Вариация скорости | 33 об/мин: $< \pm 0,50 \%$, 45 об/мин: $< \pm 0,45 \%$ |
| Детонация | 33 об/мин: $< \pm 0,15 \%$, 45 об/мин: $< \pm 0,15 \%$ |
| Сигнал-помехи | -68 дБ |
| Прижимная сила | 0 - 30 мН 0 - 3,0 г |
| Поставляемая система противовесов | Противовес для картриджей: 5 - 12 г |
| Напряжение | Универсальный коммутируемый источник питания 15 В пост. тока/0,8 А, 100-240 В пер. тока, 47 - 63 Гц |
| Энергопотребление | 5 Вт максимум 0,3 Вт режим ожидания |

Тонарм

| | |
|---------------------------|--------|
| Фактическая масса тонарма | 9,5 г |
| Фактическая длина тонарма | 230 мм |
| Подвеска | 18 мм |

КАРТРИДЖ ORTOFON OM 10

| | |
|---------------------------------|-----------------------|
| Диапазон частот | 20 Гц - 22 кГц |
| Разделение каналов | 22 дБ/1 кГц |
| Выходное напряжение | 4 В |
| Рекомендуемый импеданс нагрузки | 47 кОм |
| Подключение усилителя | ММ-вход |
| Совместимость/тип иголки | 20 микрон/МН – эллипс |
| Рекомендуемая сила трекинга | 15 мН |
| Масса | 5 г |

РАЗМЕРЫ И МАССА

| | |
|---------------------------|---|
| Общие размеры (Ш x В x Д) | 435 x 340 x 125 мм |
| | 17 ¹ / ₈ x 13 ⁷ / ₈ x 4 ¹ / ₈ дюйма |
| Масса брутто | 8 кг (17,6 фунта) |

Технические характеристики могут быть изменены без предварительного уведомления. Актуальную документацию и информацию о функциях для C 558 можно найти на сайте www.NADelectronics.com.



www.NADelectronics.com

**©2018 NAD ELECTRONICS INTERNATIONAL
ЯВЛЯЮЩАЯСЯ ПОДРАЗДЕЛИЕМ LENBROOK INDUSTRIES LIMITED**

Все права защищены. NAD и логотип NAD являются товарными знаками NAD Electronics International, подразделения Lenbrook Industries Limited.
Запрещается воспроизводить, сохранять или передавать в любой форме любую часть настоящей публикации без письменного разрешения NAD Electronics International.
Хотя предприняты все меры для обеспечения точности содержания на время публикации, характеристики и спецификации могут быть изменены без предварительного предупреждения.

C558_RUS_OM_V02 - JAN 2018