

**СТОЙКА-СЕТКА** серии «ЮНЫЙ АТЛЕТ»  
для моделей ДСК «Уличный» и «Уличный-Плюс»

**РУКОВОДСТВО ПО ЭКСПЛУАТАЦИИ**



Настоящее руководство по эксплуатации предназначено для ознакомления пользователей с правилами сборки, эксплуатации и обслуживания стойки-сетки серии «Юный атлет» (далее по тексту — Стойка)

## 1. НАЗНАЧЕНИЕ И ТЕХНИЧЕСКИЕ ХАРАКТЕРИСТИКИ

1.1. Стойка предназначена для личного (не общественного) использования на уличных площадках (дачных участках) детьми старше 4-х лет. Общая нагрузка на Стойку не должна превышать 100 кг.

1.2. Основные технические характеристики Стойки приведены в таблице 1.





Таблица 1

Стойка-сетка «ЮНЫЙ АТЛЕТ»		Значение
Параметр		
Габаритные размеры, м	ширина, м	1,0
	высота, м	2,1
Вес нетто, кг, не более		10
Максимальная нагрузка, кг		100
Минимальный возраст ребенка, лет		4
Срок службы, лет (не менее)		5

## 2. КОМПЛЕКТНОСТЬ

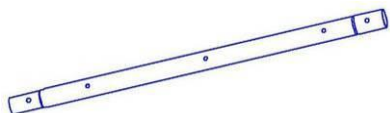
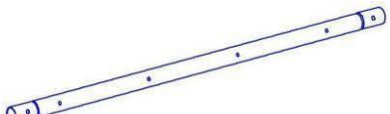
2.1. Комплектность Стойки приведена в таблице 2

Таблица 2

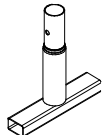
№	Наименование	Кол-во, шт.	Рисунок		
1	Стойка нижняя	2			
2	Стойка верхняя	2			
3	Крепежная вставка	2			
4	Перекладина	1			
5	Пластина соединительная	8			
6	Сетка		1		
7	Закладная	2			
КРЕПЕЖ			ПЛАСТИК		
№	Наименование	К-во	№	Наименование	К-во
8	Болт М8х40	4	13	Полусфера	40
9	Болт М8х50	4	14	Колпачок полусферы	40
10	Болт М8х55	20	15	Колпачок болта М8	16
11	Гайка М8	28			
12	Шайба 8	56			

### 3. ИНСТРУКЦИЯ ПО СБОРКЕ И УСТАНОВКЕ

- 3.1. Сборку и установку Стойки должны осуществлять не менее 2-х взрослых человек.
- 3.2. Распакуйте Стойку и разложите комплектующие детали на ровной поверхности.
- 3.3. Убедитесь, что комплектность поставки совпадает с номенклатурой, указанной в п.2 настоящего руководства.
- 3.4. Соберите нижние стойки по рисунку 1, верхние стойки по рисунку 2:



Рисунок 1



Рисунок 2

- 3.6. Соберите верхние и нижние стойки между собой по рисунку 3 и 4.

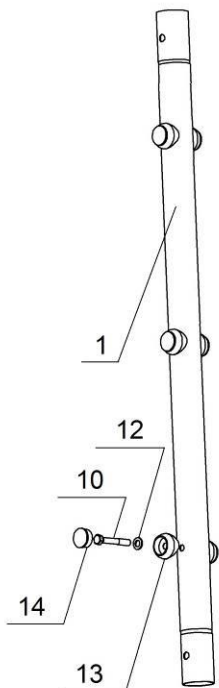

Рисунок 4

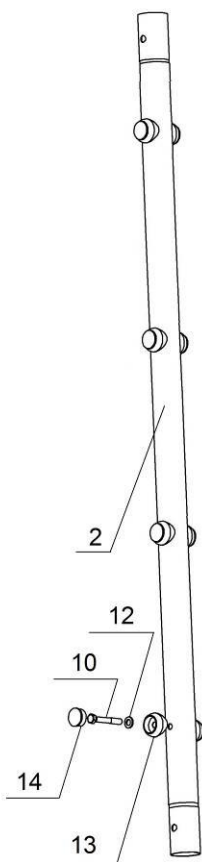

Рисунок 3

- 3.7. Нижние части стоек соберите с закладными (поз. 7), верхние части с крепежными вставками (поз.3) по схеме А на рисунке 4.
- 3.8. Соберите Стойку для сетки с Вашим ДСК и перекладиной (поз.4) по рисунку 5.

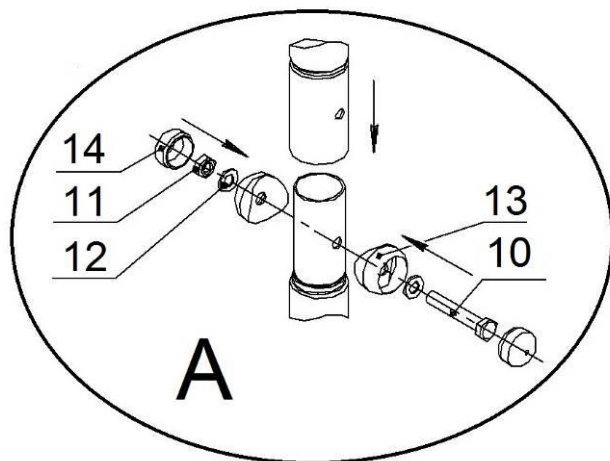

Рисунок 5

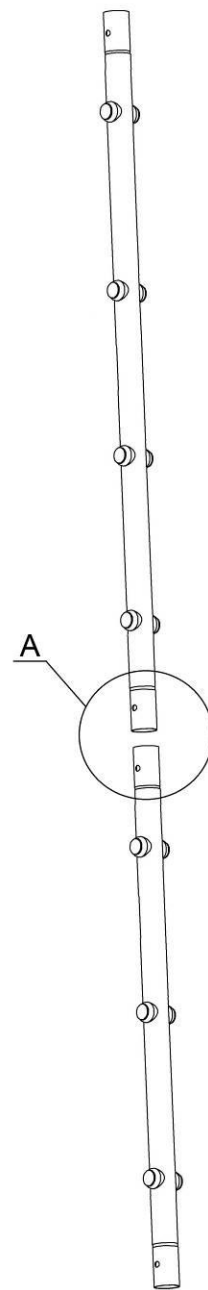
**Внимание: при сборке соединительных пластин сначала затяните соединение с перекладинами (болт поз.9), затем проушины пластин за стойками (болт поз.8).**

3.9. Растяните сетку и привяжите свободные концы шнура к стойкам и перекладинам. Веревки сетки к стойкам следует привязывать так, чтобы собранные полусферы на стойках препятствовали сползанию веревок.

3.10. Испытайте надежность установки сетки под весом взрослого человека.

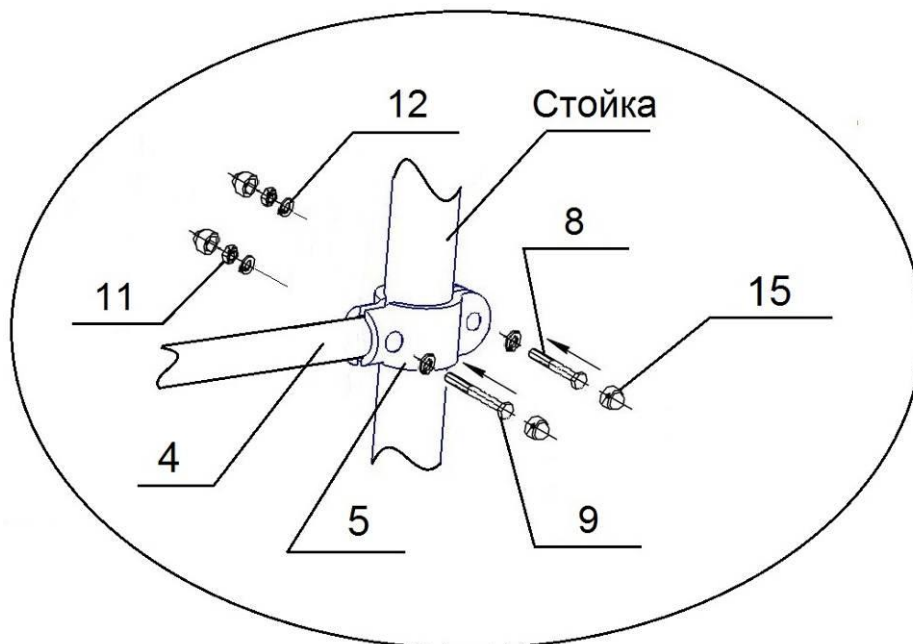
#### 4. ИНСТРУКЦИЯ ПО ЭКСПЛУАТАЦИИ И ОБСЛУЖИВАНИЮ

4.1. Суммарная нагрузка на Стойку не должна превышать 100 кг.

4.2. При проведении занятий на Стойке во избежание ушибов и травм рекомендуется обеспечить в зонах приземления ударопоглощающее покрытие (песок, опилки и т.д.).

4.3. Занятия детей на Стойке допускаются только под наблюдением взрослого человека.

4.4. Допускается занятие лишь 1 ребенка на Стойке одновременно.

**4.5. Ежедневно перед началом занятий необходимо:**

- провести осмотр конструкций Стойки и пластиковых защитных элементов на предмет комплектности, цельности и устойчивости.

- провести проверку надежности креплений сетки. Проверка надежности узловых элементов проводится под весом взрослого человека.

4.6. Периодически, не реже 1-го раза в месяц, проверять затяжку крепежных узлов и резьбовых соединений Стойки.

#### 5. ГАРАНТИЙНЫЕ ОБЯЗАТЕЛЬСТВА

5.1. При условии соблюдения покупателем требований настоящего руководства по эксплуатации производитель гарантирует надежность Стойки в течение 12 месяцев со дня продажи, но не более 18 месяцев со дня изготовления